

EXH SERIES ヒートシンクアルミケース

EXHシリーズは上面がヒートシンク形状で、効率良く放熱が出来る形状の熱対策アルミケースです。ファンレスPC・パワーアンプ・電源装置などに最適です。全30サイズのラインナップからご選択いただけます。

アルミフレーム／ヒートシンクケース

型番目次／Photo INDEX

プラスチックケース

キャリングケース

防水・防塵樹脂ボックス

防水・防塵アルミ／ステンレスボックス

端子ボックス／防水コネクタ／ケーブルグランド

アルミフレーム／ヒートシンクケース

アルミサッシケース

メタルケース

フリーサイズケース／フリーサイズパネル

ラックケース／サブラック

棚板／ラックパネル

電池ホルダー／電池ボックス

アクセサリ／機構部品

カスタム製品

技術資料／各種ご案内



使用例 産業用ファンレスPC

放熱効果を最大限に発揮できるヒートシンク形状

■ ヒートシンク部は表面積が大きくなる波打形状です。放熱効果を最大限に発揮できる形状となっています。

ヒートシンク拡大図



放熱対策例

■ ヒートシンクカバーのスライド溝にナットを入れる事ができ、発熱体を取付けてヒートシンクから放熱させる事ができます。

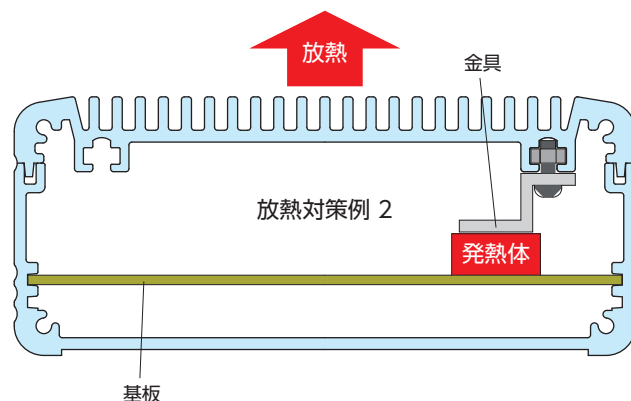
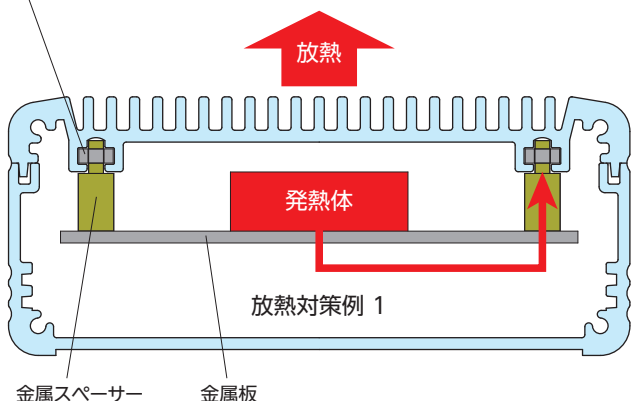

ヒートシンクカスタム加工例

ヒートシンク追加工

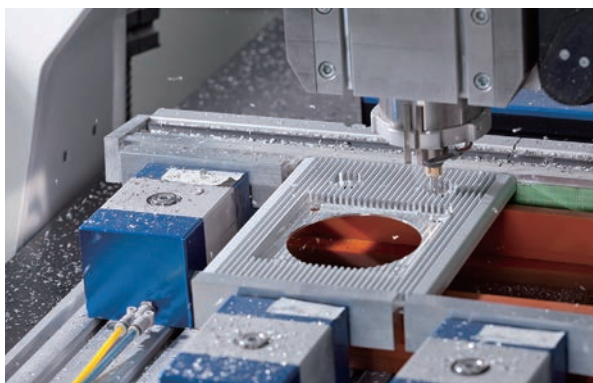

カチでは高速マシニングセンタにより、ヒートシンクをはじめ、どんな形状のアルミ素材も加工致します。



ピン型フィン(剣山形状)加工



ヒートシンクに垂直方向の溝加工を入れる事で、ピン型フィン形状にする事が可能です。表面積がさらに大きくなり、放熱効果がアップします。

カラーアルマイト 穴加工+ カラーアルマイトの納期は受注確認後、実働14日目発送で対応致します。



フリーサイズ製作

奥行き(D寸法)のフリーサイズ製作は、P9-25~30のEXHSシリーズをご覧ください。



アルミフレーム/ヒートシンクケース

型番目次/
Photo
INDEX

プラスチック
ケース

キャリング
ケース

防水・防塵
樹脂ボックス

防水・防塵
アルミ/
ステンレス
ボックス

端子ボックス/
防水コネクタ/
ケーブル
グランド

アルミ
フレーム/
ヒートシンク
ケース

アルミサッシ
ケース

メタル
ケース

フリーサイズ
ケース/
フリーサイズ
パネル

ラックケース/
サブラック

棚板/
ラックパネル

電池ホルダー/
電池ボックス

アクセサリ
/機構部品

カスタム製品

技術資料/
各種ご案内

6

製品使用例

波長可変レーザー発振装置

写真提供 スペクトラ・クエスト・ラボ株式会社

制御装置



レーザーヘッド



IOTゲートウェイ

写真提供 VMPT(ベトナム郵電公社)



ノズル専用超音波洗浄器

写真提供 イーサーコーポレーションジャパン様



弊社プラスチックケースPFシリーズも使用

アルミフレーム/ヒートシンクケース

型番目次/
Photo
INDEX

プラスチック
ケース

キャリング
ケース

防水・防塵
樹脂ボックス

防水・防塵
アルミ/
ステンレス
ボックス

端子ボックス/
防水コネクタ/
ケーブル
グランド

アルミ
フレーム/
ヒートシンク
ケース

アルミサッシ
ケース

メタル
ケース

フリーサイズ
ケース/
フリーサイズ
パネル

ラックケース/
サブラック

棚板/
ラックパネル

電池ホルダー/
電池ボックス

アクセサリ/
機構部品

カスタム製品

技術資料/
各種ご案内

測定ゲート入力・アラーム出力・ロガー機能、プリアンプ内蔵 オールインワン エッジノード

写真提供 信和産業株式会社様



入力4チャンネル・1出力切替型エッジノード

写真提供 信和産業株式会社様



オーディオアンプ



型番目次/
Photo
INDEX

プラスチック
ケース

キャリング
ケース

防水・防塵
樹脂ボックス

防水・防塵
アルミ/
ステンレス
ボックス

端子ボックス/
防水コネクタ/
ケーブル
グラウンド

アルミ
フレーム/
ヒートシンク
ケース

アルミサッシ
ケース

メタル
ケース

フリーサイズ
ケース/
フリーサイズ
パネル

ラックケース/
サブラック

棚板/
ラックパネル

電池ホルダー/
電池ボックス

アクセサリ
/機構部品

カスタム製品

技術資料/
各種ご案内



アルミフレーム／ヒートシンクケース

型番目次/
Photo
INDEX

プラスチック
ケース

キャリング
ケース

防水・防塵
樹脂ボックス

防水・防塵
アルミ/
ステンレス
ボックス

端子ボックス/
防水コネクタ/
ケーブル
グラウンド

アルミ
フレーム/
ヒートシンク
ケース

アルミサッシ
ケース

メタル
ケース

フリーサイズ
ケース/
フリーサイズ
パネル

ラックケース/
サブラック

棚板/
ラックパネル

電池ホルダー/
電池ボックス

アクセサリ
/機構部品

カスタム製品

技術資料/
各種ご案内

- カスタム製品 (穴加工・インクジェット印刷・シルク印刷) についてはP14-1~51をご覧ください。
- CADデータ (DXF/DWG) でご依頼いただくと5%割引、リピート注文品は更に5%割引致します。

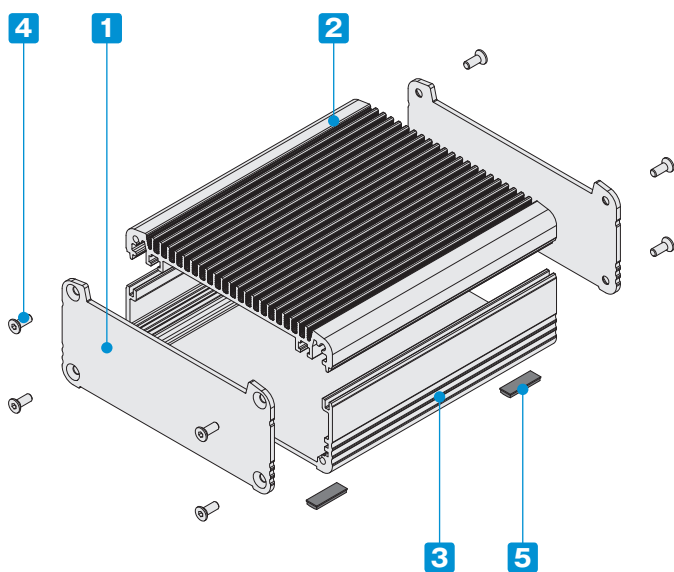

- 上面がヒートシンク形状で、効率良く放熱が出来る形状の熱対策アルミケースです。
- 産業用ファンレスPC・パワーアンプ・電源装置など、発熱の多い機器に最適です。
- 全58サイズ、色仕様は4タイプからご選択いただけます。
- 上カバー部と下カバー (フレーム幅140mm以上) にM3ナットが入るナットスライド用溝があります。

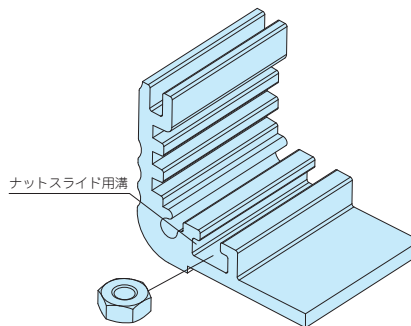

構成内容

■ ヒートシンクカバー、下カバー寸法図はP6-65~67をご参照下さい。

No.	名称	個数	材質	色 / 表面処理
1	パネル	2	アルミ板 A1050P	シルバーアルマイト・ブラックアルマイト
2	ヒートシンクカバー	1	アルミ押出材 A6063S-T5	シルバーアルマイト・ブラックアルマイト
3	下カバー	1	アルミ押出材 A6063S-T5	シルバーアルマイト・ブラックアルマイト
4	取付ビス (六角穴付皿)	8	ステンレス	無処理
5	ゴム足	4	ポリウレタン	ブラック

色仕様 (下記4タイプからご選択いただけます。)

記号	S S シルバー / シルバー	S B シルバー / ブラック	B S ブラック / シルバー	B B ブラック / ブラック
色				

■ 各製品の詳細図はホームページよりCAD・PDF図をダウンロードしてご確認ください。

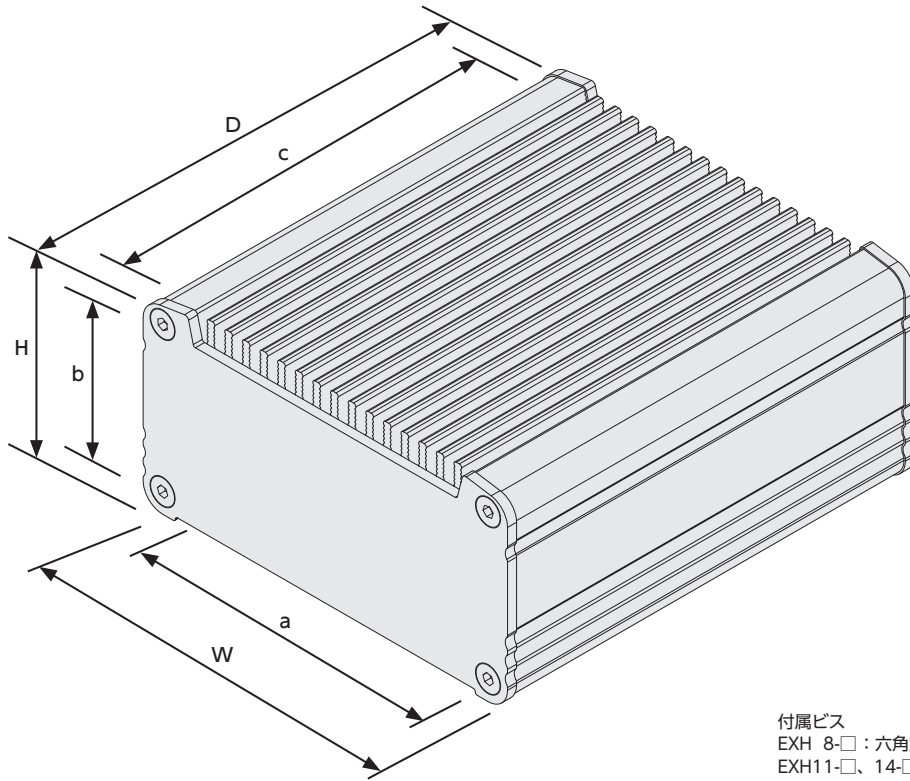

付属ビス
 EXH 8-□：六角穴付皿M2.5×8×8本
 EXH11-□、14-□：六角穴付皿M3×8×8本
 EXH19-□：六角穴付皿M4×10×8本
 EXH23-□：六角穴付皿M5×10×8本
 六角レンチ

型番・寸法・標準価格

■ EXHシリーズをご注文の際は型番末尾□□に色記号を付けて下さい。

型番	外形寸法			有効寸法 (内部)			熱抵抗値 (C/W)	標準価格		型番	外形寸法			有効寸法 (内部)			熱抵抗値 (C/W)	標準価格	
	W	H	D	a	b	c		SS・SB	BS・BB		W	H	D	a	b	c		SS・SB	BS・BB
EXH 8-3- 6□□	80.6	30.7	60	69.6	20.3	56	7.32	2,170	2,300	NEW EXH19- 4-13□□	186.5	43.5	125	170	26.85	120	1.92	5,830	6,010
EXH 8-3- 9□□	80.6	30.7	90	69.6	20.3	86	5.65	2,340	2,480	NEW EXH19- 4-18□□	186.5	43.5	177	170	26.85	172	1.56	6,470	6,700
EXH 8-3-12□□	80.6	30.7	120	69.6	20.3	116	4.72	2,480	2,670	NEW EXH19- 4-23□□	186.5	43.5	230	170	26.85	225	1.32	7,910	8,280
EXH 8-4- 6□□	80.6	40.7	60	69.6	30.3	56	7.32	2,360	2,440	NEW EXH19- 4-29□□	186.5	43.5	285	170	26.85	280	1.15	8,530	8,970
EXH 8-4- 9□□	80.6	40.7	90	69.6	30.3	86	5.65	2,530	2,680	NEW EXH19- 6-13□□	186.5	61.5	125	170	44.85	120	1.92	6,220	6,410
EXH 8-4-12□□	80.6	40.7	120	69.6	30.3	116	4.72	2,750	2,870	NEW EXH19- 6-18□□	186.5	61.5	177	170	44.85	172	1.56	6,880	7,150
EXH 8-6- 6□□	80.6	55.7	60	69.6	45.3	56	7.32	2,570	2,740	NEW EXH19- 6-23□□	186.5	61.5	230	170	44.85	225	1.32	8,180	8,610
EXH 8-6- 9□□	80.6	55.7	90	69.6	45.3	86	5.65	2,760	2,930	NEW EXH19- 6-29□□	186.5	61.5	285	170	44.85	280	1.15	8,850	9,310
EXH 8-6-12□□	80.6	55.7	120	69.6	45.3	116	4.72	2,940	3,130	NEW EXH19- 8-13□□	186.5	81.5	125	170	64.85	120	1.92	6,570	6,750
EXH11-3- 8□□	106	31.1	78	94.6	19.3	74	4.82	2,750	2,930	NEW EXH19- 8-18□□	186.5	81.5	177	170	64.85	172	1.56	7,300	7,610
EXH11-3-12□□	106	31.1	118	94.6	19.3	114	3.72	3,020	3,220	NEW EXH19- 8-23□□	186.5	81.5	230	170	64.85	225	1.32	8,680	9,040
EXH11-3-16□□	106	31.1	164	94.6	19.3	160	3.03	3,330	3,560	NEW EXH19- 8-29□□	186.5	81.5	285	170	64.85	280	1.15	9,370	9,790
EXH11-5- 8□□	106	46.1	78	94.6	34.3	74	4.82	2,970	3,160	NEW EXH19-11-13□□	186.5	106.5	125	170	89.85	120	1.92	7,040	7,270
EXH11-5-12□□	106	46.1	118	94.6	34.3	114	3.72	3,260	3,470	NEW EXH19-11-18□□	186.5	106.5	177	170	89.85	172	1.56	7,810	8,170
EXH11-5-16□□	106	46.1	164	94.6	34.3	160	3.03	3,590	3,820	NEW EXH19-11-23□□	186.5	106.5	230	170	89.85	225	1.32	9,300	9,660
EXH11-6- 8□□	106	61.1	78	94.6	49.3	74	4.82	3,370	3,560	NEW EXH19-11-29□□	186.5	106.5	285	170	89.85	280	1.15	9,990	10,530
EXH11-6-12□□	106	61.1	118	94.6	49.3	114	3.72	3,660	3,880	NEW EXH23- 5-15□□	232	52	153	215	34.85	147	1.47	7,280	7,610
EXH11-6-16□□	106	61.1	164	94.6	49.3	160	3.03	4,000	4,250	NEW EXH23- 5-21□□	232	52	213	215	34.85	207	1.2	8,520	8,960
EXH14-4-10□□	141	36.1	97	129.6	24.3	93	3.4	3,670	3,940	NEW EXH23- 5-27□□	232	52	273	215	34.85	267	1.03	10,700	11,090
EXH14-4-14□□	141	36.1	137	129.6	24.3	133	2.75	4,010	4,300	NEW EXH23- 5-33□□	232	52	333	215	34.85	327	0.91	11,550	11,930
EXH14-4-19□□	141	36.1	187	129.6	24.3	183	2.27	4,500	4,790	NEW EXH23- 8-15□□	232	77	153	215	59.85	147	1.47	7,930	8,300
EXH14-5-10□□	141	51.1	97	129.6	39.3	93	3.4	3,960	4,330	NEW EXH23- 8-21□□	232	77	213	215	59.85	207	1.2	9,260	9,760
EXH14-5-14□□	141	51.1	137	129.6	39.3	133	2.75	4,330	4,650	NEW EXH23- 8-27□□	232	77	273	215	59.85	267	1.03	11,490	11,860
EXH14-5-19□□	141	51.1	187	129.6	39.3	183	2.27	4,800	5,140	NEW EXH23- 8-33□□	232	77	333	215	59.85	327	0.91	12,350	12,760
EXH14-7-10□□	141	71.1	97	129.6	59.3	93	3.4	4,630	4,990	NEW EXH23-10-15□□	232	102	153	215	84.85	147	1.47	8,650	8,990
EXH14-7-14□□	141	71.1	137	129.6	59.3	133	2.75	4,990	5,320	NEW EXH23-10-21□□	232	102	213	215	84.85	207	1.2	10,040	10,510
EXH14-7-19□□	141	71.1	187	129.6	59.3	183	2.27	5,490	5,840	NEW EXH23-10-27□□	232	102	273	215	84.85	267	1.03	12,310	12,690
EXH14-9-10□□	141	91.1	97	129.6	79.3	93	3.4	5,030	5,370	NEW EXH23-10-33□□	232	102	333	215	84.85	327	0.91	13,190	13,680
EXH14-9-14□□	141	91.1	137	129.6	79.3	133	2.75	5,420	5,720										
EXH14-9-19□□	141	91.1	187	129.6	79.3	183	2.27	5,950	6,280										

- ※熱抵抗値算出の条件
- ・自然空冷
 - ・フィンが地面に垂直で温度上昇60℃の時
 - ・押し出しがアルマイト品
 - ・全面素子

■ お客様の指定サイズで製作できるフリーサイズケースはP9-25~30のEXHSシリーズをご利用下さい。

型番目次/
Photo
INDEX

プラスチック
ケース

キャリング
ケース

防水・防塵
樹脂ボックス

防水・防塵
アルミ/
ステンレス
ボックス

端子ボックス/
防水コネクタ/
ケーブル
グラウンド

アルミ
フレーム/
ヒートシンク
ケース

アルミサッシ
ケース

メタル
ケース

フリーサイズ
ケース/
フリーサイズ
パネル

ラックケース/
サブラック

機板/
ラックパネル

電池ホルダー/
電池ボックス

アクセサリ
/機構部品

カスタム製品

技術資料/
各種ご案内



アルミフレーム／ヒートシンクケース

型番目次/
Photo
INDEX

プラスチック
ケース

キャリング
ケース

防水・防塵
樹脂ボックス

防水・防塵
アルミ/
ステンレス
ボックス

端子ボックス/
防水コネクタ/
ケーブル
グラウンド

アルミ
フレーム/
ヒートシンク
ケース

アルミサッシ
ケース

メタル
ケース

フリーサイズ
ケース/
フリーサイズ
パネル

ラックケース/
サブラック

棚板/
ラックパネル

電池ホルダー/
電池ボックス

アクセサリ
/機構部品

カスタム製品

技術資料/
各種ご案内

- カスタム製品 (穴加工・インクジェット印刷・シルク印刷) についてはP14-1~51をご覧ください。
- CADデータ (DXF/DWG) でご依頼いただくと**5%割引**、リピート注文品は更に**5%割引**致します。

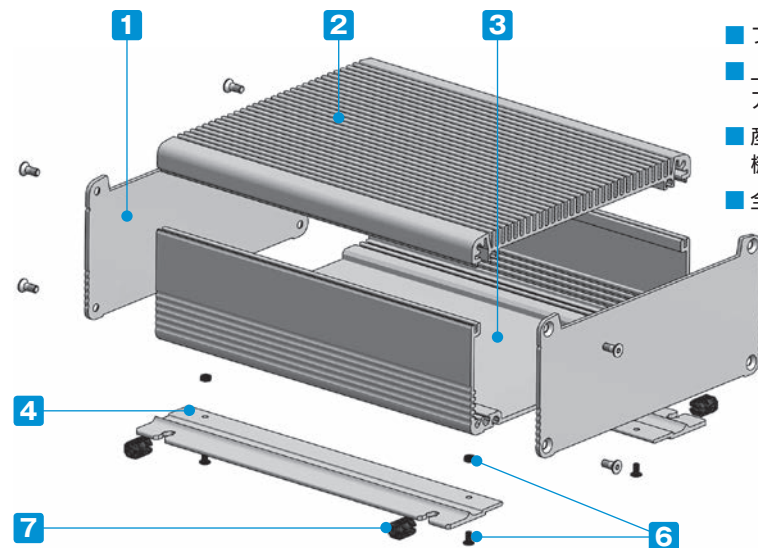

- フランジ足付のため、壁付けが容易です。
- 上面がヒートシンク形状で、効率良く放熱が出来る形状の熱対策アルミケースです。
- 産業用ファンレスPC・パワーアンプ・電源装置など、発熱の多い機器に最適です。
- 全28サイズ、色仕様は4タイプからご選択いただけます。

■ ヒートシンクカバー、下カバー寸法図はP6-65~67をご参照下さい。

構成内容

No.	名称	個数	材質	色 / 表面処理
1	パネル	2	アルミ板 A1050P	シルバーアルマイト・ブラックアルマイト
2	ヒートシンクカバー	1	アルミ押出材 A6063S-T5	シルバーアルマイト・ブラックアルマイト
3	下カバー	1	アルミ押出材 A6063S-T5	シルバーアルマイト・ブラックアルマイト
4	フランジブラケット	2	アルミ押出材 A6063S-T5	シルバーアルマイト・ブラックアルマイト
5	パネル取付ビス (六角穴付皿)	8	ステンレス	無処理
6	フランジ取付ビス / ナット	4	鉄	三価黒クロメート
7	差込ゴム足	4	シリコンゴム	ブラック

色仕様 (下記4タイプからご選択いただけます。)

記号	S S シルバー / シルバー	S B シルバー / ブラック	B S ブラック / シルバー	B B ブラック / ブラック
色				

■ 各製品の詳細図はホームページよりCAD・PDF図をダウンロードしてご確認ください。

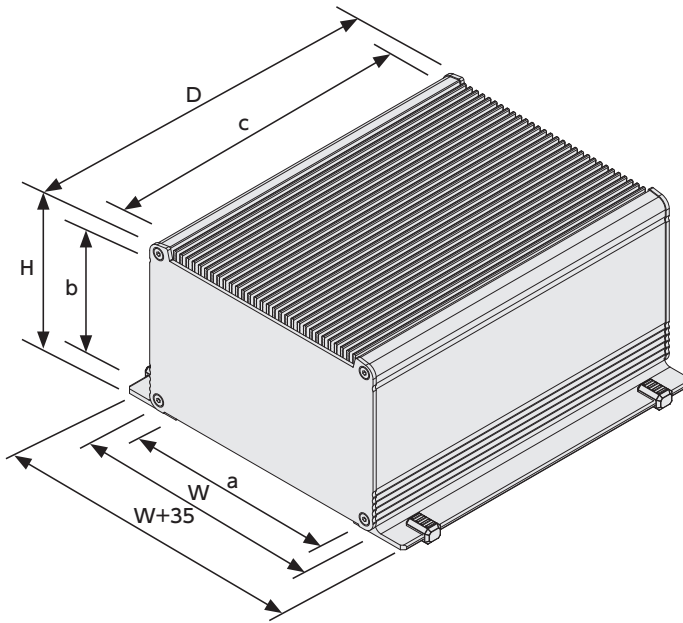

付属ビス
EXHF19-□：六角穴付皿M4×10×8本
EXHF23-□：六角穴付皿M5×10×8本
六角レンチ

- ※熱抵抗値算出の条件
- ・自然空冷
 - ・フィンが地面に垂直で温度上昇60℃の時
 - ・押し出しがアルマイト品
 - ・全面素子

型番・寸法・標準価格

■ EXHFシリーズをご注文の際は型番末尾□□に色記号を付けて下さい。

型番	外形寸法			有効寸法 (内部)			熱抵抗値 (C/W)	標準価格	
	W	H	D	a	b	c		SS・SB	BS・BB
NEW EXHF19- 4-13□□	186.5	45.25	125	170	26.85	120	1.92	7,200	7,420
NEW EXHF19- 4-18□□	186.5	45.25	177	170	26.85	172	1.56	7,940	8,210
NEW EXHF19- 4-23□□	186.5	45.25	230	170	26.85	225	1.32	9,550	10,020
NEW EXHF19- 4-29□□	186.5	45.25	285	170	26.85	280	1.15	10,360	10,600
NEW EXHF19- 6-13□□	186.5	63.25	125	170	44.85	120	1.92	7,600	7,820
NEW EXHF19- 6-18□□	186.5	63.25	177	170	44.85	172	1.56	8,340	8,670
NEW EXHF19- 6-23□□	186.5	63.25	230	170	44.85	225	1.32	9,820	10,350
NEW EXHF19- 6-29□□	186.5	63.25	285	170	44.85	280	1.15	10,680	10,930
NEW EXHF19- 8-13□□	186.5	83.25	125	170	64.85	120	1.92	7,950	8,140
NEW EXHF19- 8-18□□	186.5	83.25	177	170	64.85	172	1.56	8,770	9,110
NEW EXHF19- 8-23□□	186.5	83.25	230	170	64.85	225	1.32	10,310	10,760
NEW EXHF19- 8-29□□	186.5	83.25	285	170	64.85	280	1.15	11,200	11,430
NEW EXHF19-11-13□□	186.5	108.25	125	170	89.85	120	1.92	8,410	8,670
NEW EXHF19-11-18□□	186.5	108.25	177	170	89.85	172	1.56	9,270	9,660
NEW EXHF19-11-23□□	186.5	108.25	230	170	89.85	225	1.32	10,920	11,390
NEW EXHF19-11-29□□	186.5	108.25	285	170	89.85	280	1.15	11,800	12,140
NEW EXHF23- 5-15□□	232	53.5	153	215	34.85	147	1.47	8,710	9,050
NEW EXHF23- 5-21□□	232	53.5	213	215	34.85	207	1.2	10,080	10,620
NEW EXHF23- 5-27□□	232	53.5	273	215	34.85	267	1.03	12,530	13,020
NEW EXHF23- 5-33□□	232	53.5	333	215	34.85	327	0.91	13,760	14,300
NEW EXHF23- 8-15□□	232	78.5	153	215	59.85	147	1.47	9,360	9,740
NEW EXHF23- 8-21□□	232	78.5	213	215	59.85	207	1.2	10,820	11,420
NEW EXHF23- 8-27□□	232	78.5	273	215	59.85	267	1.03	13,310	13,790
NEW EXHF23- 8-33□□	232	78.5	333	215	59.85	327	0.91	14,560	15,140
NEW EXHF23-10-15□□	232	103.5	153	215	84.85	147	1.47	10,080	10,450
NEW EXHF23-10-21□□	232	103.5	213	215	84.85	207	1.2	11,600	12,180
NEW EXHF23-10-27□□	232	103.5	273	215	84.85	267	1.03	14,140	14,620
NEW EXHF23-10-33□□	232	103.5	333	215	84.85	327	0.91	15,390	16,060

■ ヒートシンクカバーと下カバー（フレーム幅140mm以上）にM3ナットが入るナットスライド用溝があります。

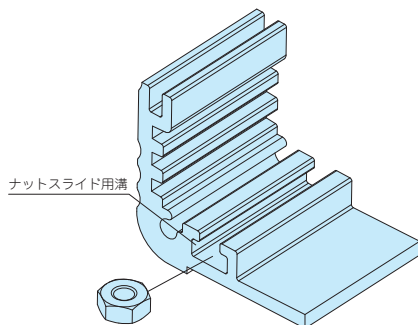

■ フランジブラケットは下記図のようにスライド溝にナットを入れて取付けて下さい。

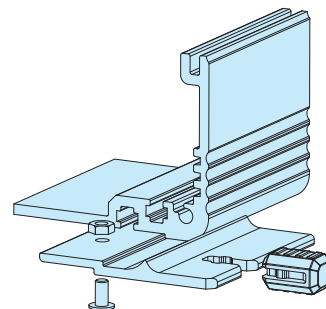

EXH・EXHFヒートシンクカバー、下カバー寸法図

アルミフレーム／ヒートシンクケース

型番目次/
Photo
INDEX

プラスチック
ケース

キャリング
ケース

防水・防塵
樹脂ボックス

防水・防塵
アルミ/
ステンレス
ボックス

端子ボックス/
防水コネクタ/
ケーブル
グラウンド

アルミ
フレーム/
ヒートシンク
ケース

アルミサッシ
ケース

メタル
ケース

フリーサイズ
ケース/
フリーサイズ
パネル

ラックケース/
サブラック

棚板/
ラックパネル

電池ホルダー/
電池ボックス

アクセサリ
/機構部品

カスタム製品

技術資料/
各種ご案内

EXH8-3-□

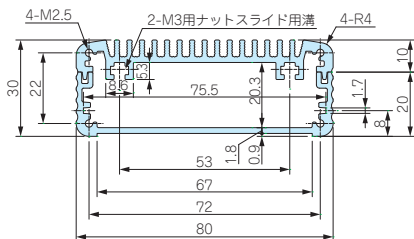

EXH8-4-□

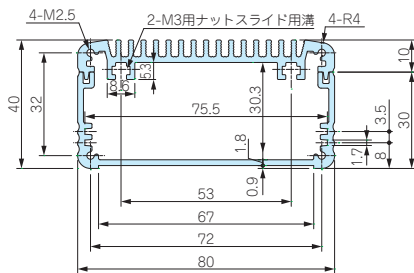

EXH8-6-□

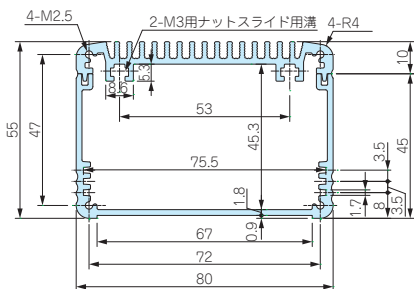

EXH11-3-□

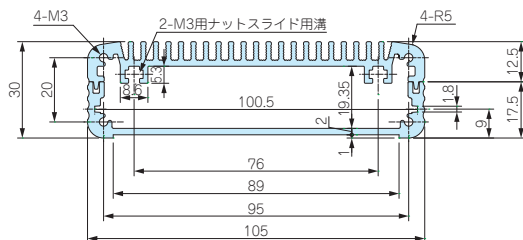

EXH11-5-□

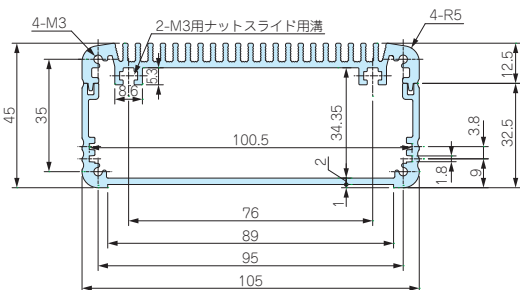

EXH11-6-□

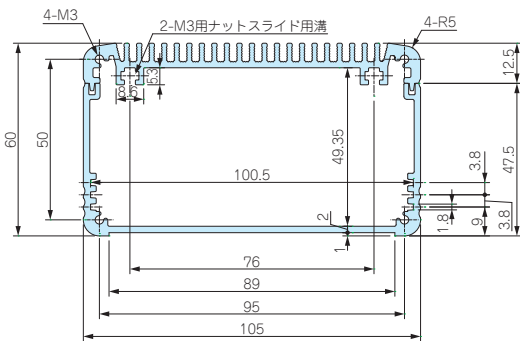

EXH14-4-□

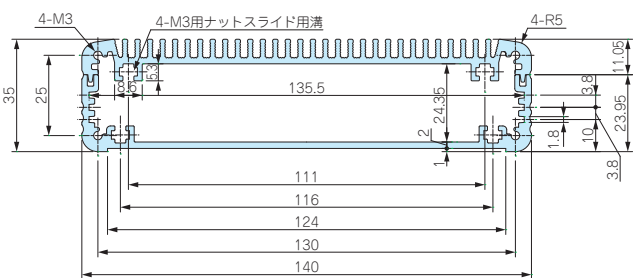

EXH14-5-□

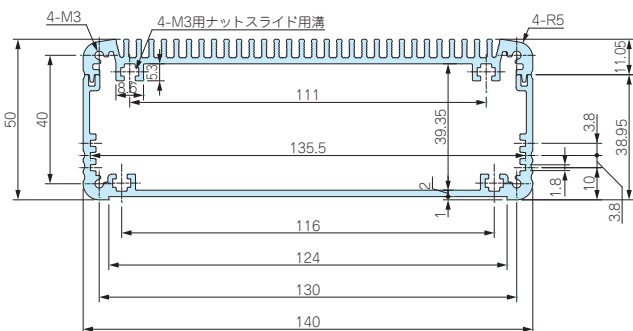

EXH14-7-□

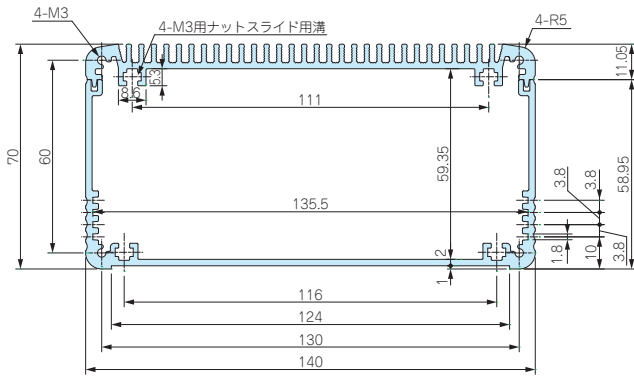

EXH14-9-□

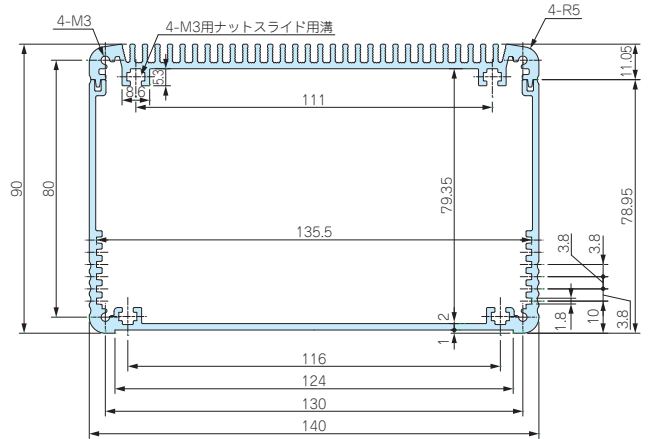

EXH・EXHF19-4-□

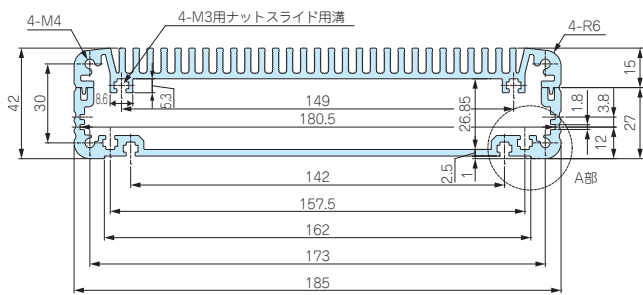

EXHFシリーズ
フランジブラケット寸法図

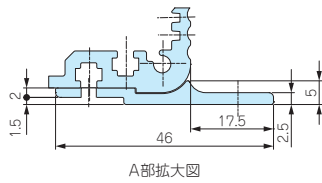

EXH・EXHF19-6-□

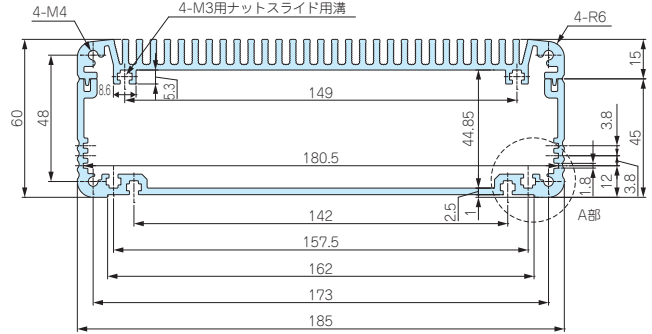

EXHFシリーズ
フランジブラケット寸法図

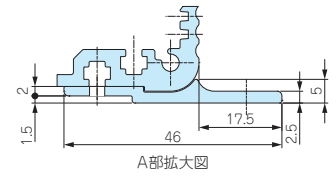

EXH・EXHF19-8-□

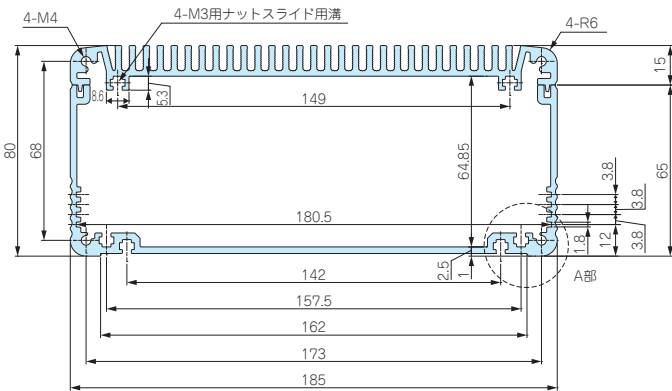

EXHFシリーズ
フランジブラケット寸法図

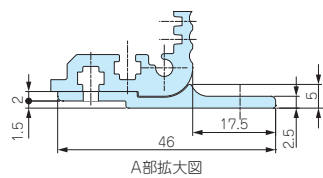

EXH・EXHF19-11-□

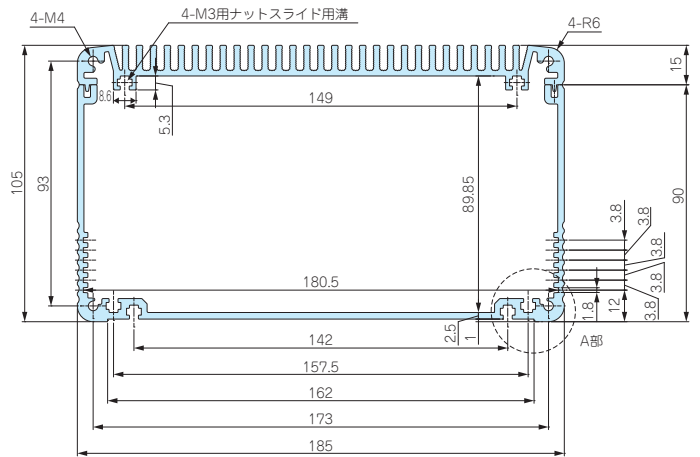

EXHFシリーズ
フランジブラケット寸法図

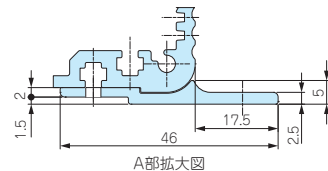

型番目次/
Photo
INDEX

プラスチック
ケース

キャリング
ケース

防水・防塵
樹脂ボックス

防水・防塵
アルミ
ステンレス
ボックス

端子ボックス/
防水コネクタ/
ケーブル
グラウンド

アルミ
フレーム/
ヒートシンク
ケース

アルミサッシ
ケース

メタル
ケース

フリーサイズ
ケース/
フリーサイズ
パネル

ラックケース/
サブラック

棚板/
ラックパネル

電池ホルダー/
電池ボックス

アクセサリ
/機構部品

カスタム製品

技術資料/
各種ご案内

EXH・EXHF23-5-□

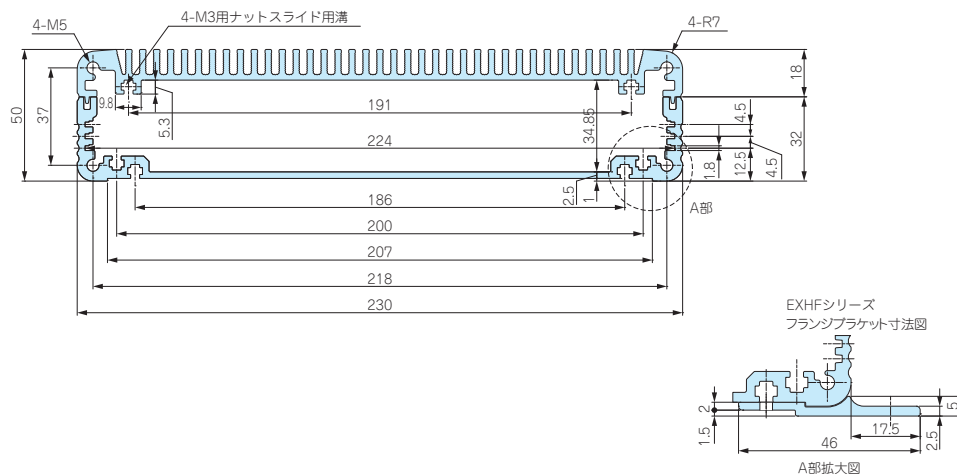

型番目次/
Photo
INDEX

EXH・EXHF23-8-□

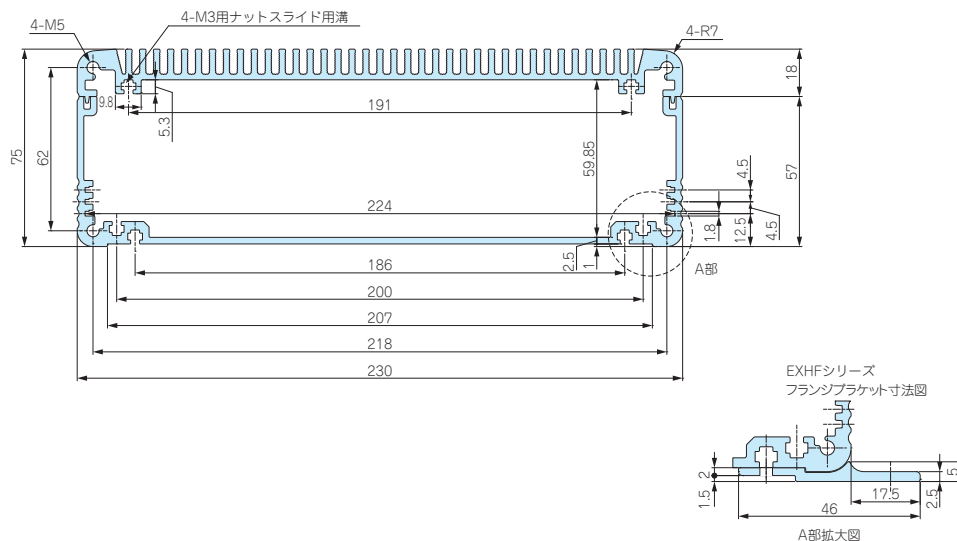

プラスチック
ケース

キャリング
ケース

防水・防塵
樹脂ボックス

防水・防塵
アルミ/
ステンレス
ボックス

端子ボックス/
防水コネクタ/
ケーブル
グランド

アルミ
フレーム/
ヒートシンク
ケース

アルミサッシ
ケース

EXH・EXHF23-10-□

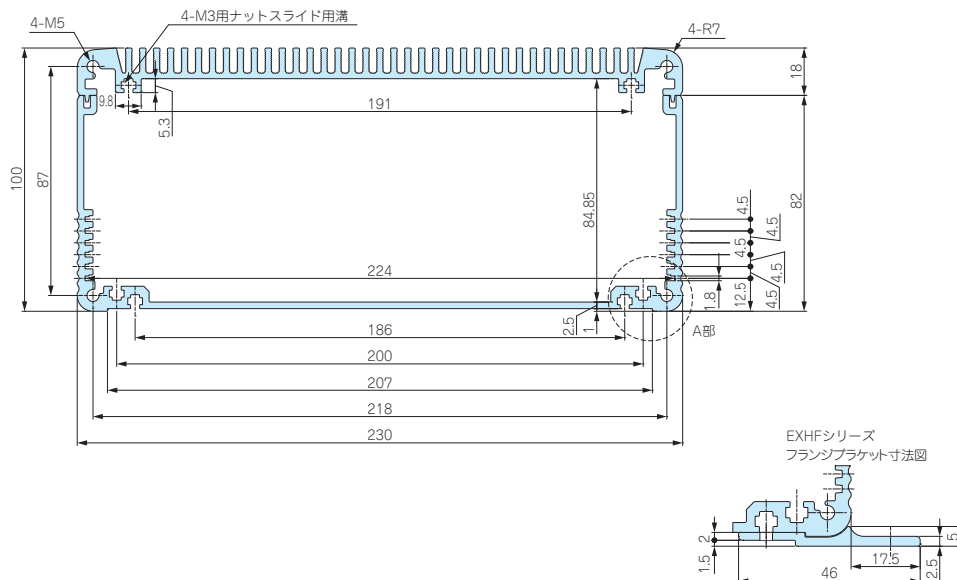

メタル
ケース

フリーサイズ
ケース/
フリーサイズ
パネル

ラックケース/
サブラック

棚板/
ラックパネル

電池ホルダー/
電池ボックス

アクセサリ
/機構部品

カスタム製品

技術資料/
各種ご案内

EF SERIES

EX・EXHシリーズ用 外付ブラケット

★★ NEW

6

アルミフレーム／ヒートシンクケース

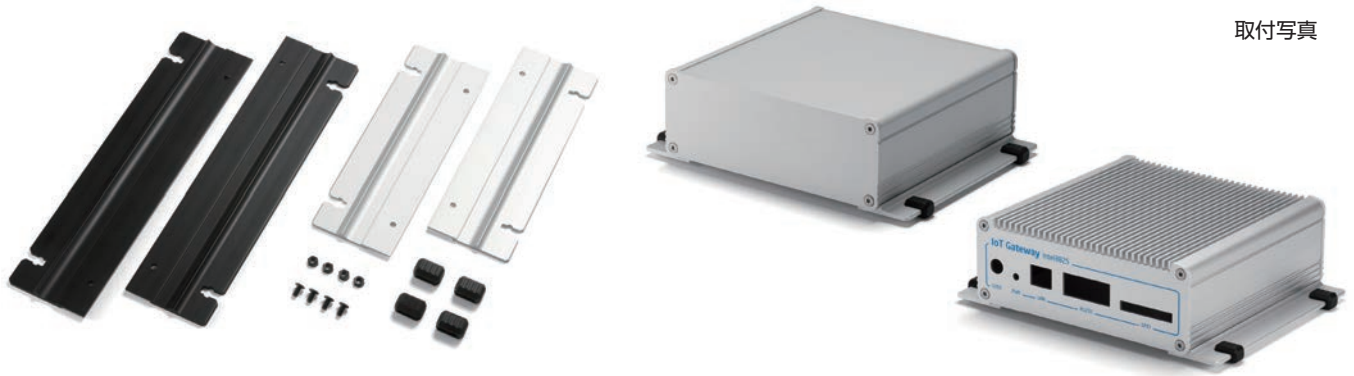

取付写真

- EX・EXHシリーズ用の外付ブラケットです。EX・EXHシリーズのフレーム幅185・225mmのサイズにご利用いただけます。
- 下カバーのスライド溝にナットを入れ、ビス止める事で容易に取付け可能です。
- 外付けしない時は、切欠部に付属の差込ゴム足を取付ける事が出来ます。

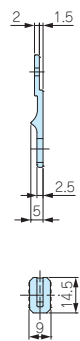
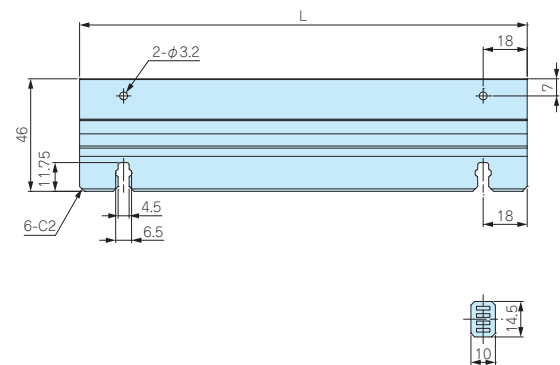

取付図

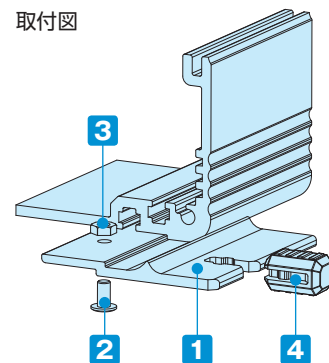

構成内容

No.	名称	個数	材質	色 / 表面処理
1	ブラケット	2	アルミ押出材 A6063S-T5	シルバーアルマイト・ブラックアルマイト
2	取付ビス (スリムヘッドM3×6)	4	鉄	三価黒クロメート
3	ナット (M3用)	4	鉄	三価黒クロメート
4	差込ゴム足	4	シリコンゴム	ブラック

型番・寸法・標準価格

型番		L	適合ケース	標準価格	
● シルバーアルマイト(S)	● ブラックアルマイト(B)			シルバーアルマイト(S)	ブラックアルマイト(B)
NEW EF19-13S	NEW EF19-13B	119.5	EX・EXH19-O-13□□	1,530	1,560
NEW EF19-18S	NEW EF19-18B	171.5	EX・EXH19-O-18□□	1,640	1,660
NEW EF19-23S	NEW EF19-23B	224.5	EX・EXH19-O-23□□	1,820	1,920
NEW EF19-29S	NEW EF19-29B	279.5	EX・EXH19-O-29□□	2,020	2,140
NEW EF23-15S	NEW EF23-15B	146.5	EX・EXH23-O-15□□	1,590	1,620
NEW EF23-21S	NEW EF23-21B	206.5	EX・EXH23-O-21□□	1,730	1,860
NEW EF23-27S	NEW EF23-27B	266.5	EX・EXH23-O-27□□	2,020	2,140
NEW EF23-33S	NEW EF23-33B	326.5	EX・EXH23-O-33□□	2,450	2,640

MT-3N

EXH・EXHFシリーズ用 ナット

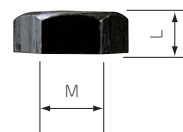
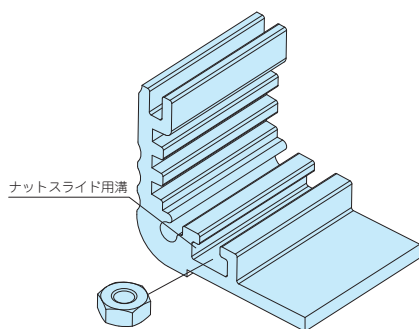

型番・寸法・標準価格

型番	M	L	材質	表面処理	入数	標準価格 / 袋
MT-3N	3	2.4	鉄	三価黒クロメート	50個 / 袋	250

- EXH・EXHFシリーズのフレーム幅が140mm以上の下カバーに利用可能です。

型番目次/
Photo
INDEX

プラスチック
ケース

キャリング
ケース

防水・防塵
樹脂ボックス

防水・防塵
アルミ/
ステンレス
ボックス

端子ボックス/
防水コネクタ/
ケーブル
グラブド

アルミ
フレーム/
ヒートシンク
ケース

アルミサッシ
ケース

メタル
ケース

フリーサイズ
ケース/
フリーサイズ
パネル

ラックケース/
サブラック

機板/
ラックパネル

電池ホルダー/
電池ボックス

アクセサリ
/ 機構部品

カスタム製品

技術資料/
各種ご案内

AWA SERIES 放熱アルミケース

AWAシリーズはサイドに放熱フィンが付いた熱対策型アルミケースです。

また、内部は導通している為、シールド効果もあります。

フロント/リアパネルのエッジ部はアルミ削り出し加工により高級感のある仕上がりなので、産業機器はもちろんオーディオ機器にも利用可能です。

製品使用例 産業用IOT接続インターフェース 写真提供 SEE Systèmes Radio (フランス)



産業用ファンレスPC



オーディオアンプ



光パルス増幅器

写真提供 スペクトラ・クエスト・ラボ株式会社様



カスタム加工

AWA シリーズのカスタム加工は高速マシニングセンタにより高品質かつ短納期で行います。
カスタム加工の詳細は P14-1 ~ 51 をご覧ください。





導通製品 熱対策製品

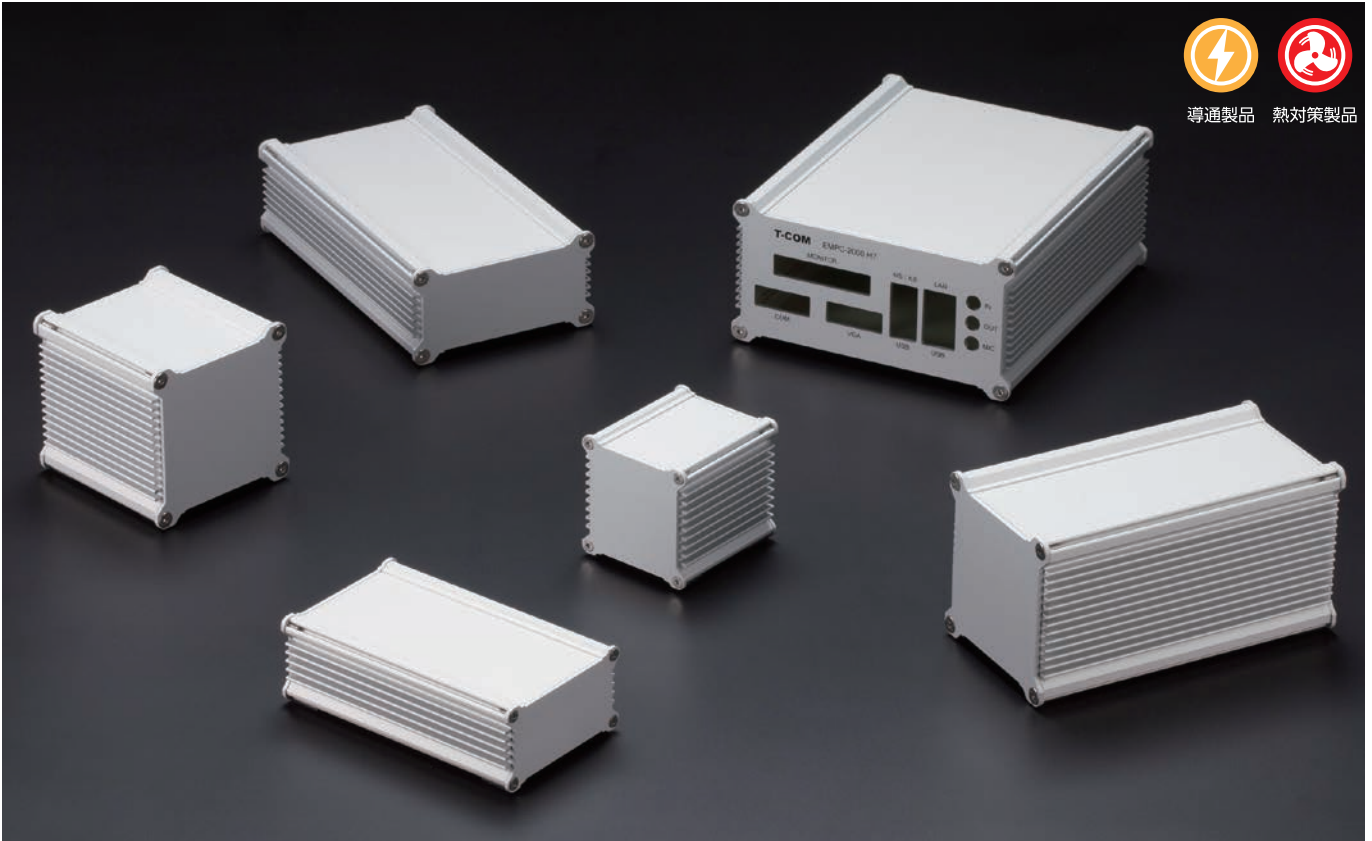

- カスタム製品 (穴加工・シルク印刷・塗装) についてはP14-1~51をご覧ください。
- CADデータ (DXF/DWG) でご依頼いただくと**5%割引**、リピート注文品は更に**5%割引**致します。

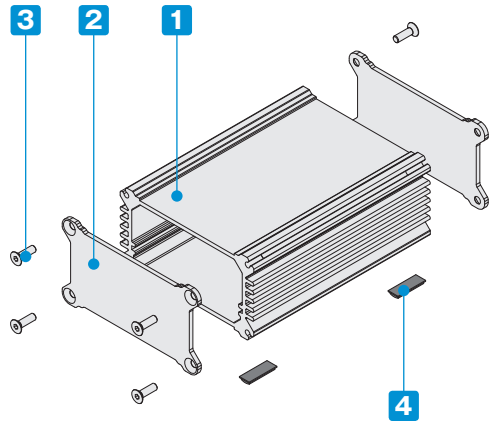

- ヒートシンク形状のアルミ押出材を使用したアルミケースです。
- パネルはシルバーアルマイト仕上げで洗練されたデザインです。
- ボディーフレーム内部・パネル裏面が導通しており、シールド効果のあるケースです。
- ボディーフレーム内部には差込溝が付いており、基板やシャーシをスライドさせる事が出来ます。
- 産業用ファンレスコンピューター、測定器、デジタルオーディオアンプ等のご利用に最適です。
- お客様の指定サイズで製作できるフリーサイズケースはP9-35~36のAWASシリーズをご覧ください。

付属ビス
AWA 5-3、6-6、8-4：六角穴付皿M3×10×8本
AWA 8-8、10-5、12-7、15-8：六角穴付皿M4×10×8本
AWA20-8：六角穴付皿M5×10×8本
六角レンチ

構成内容

No.	名称	個数	材質	色 / 表面処理
1	ボディーフレーム	1	アルミ押出材 A6063S-T5	シルバーアルマイト
2	パネル	2	アルミ板 A1050P	表面シルバーアルマイト、裏面未処理
3	取付ビス (六角穴付皿)	8	ステンレス	無処理
4	ゴム足	4	ポリウレタン	ブラック

オプション部品 (別売)

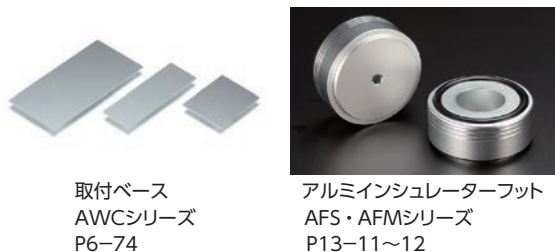

取付ベース
AWCシリーズ
P6-74

アルミインシュレーターフット
AFS・AFMシリーズ
P13-11~12

■ 各製品の詳細図はホームページよりCAD・PDF図をダウンロードしてご確認ください。

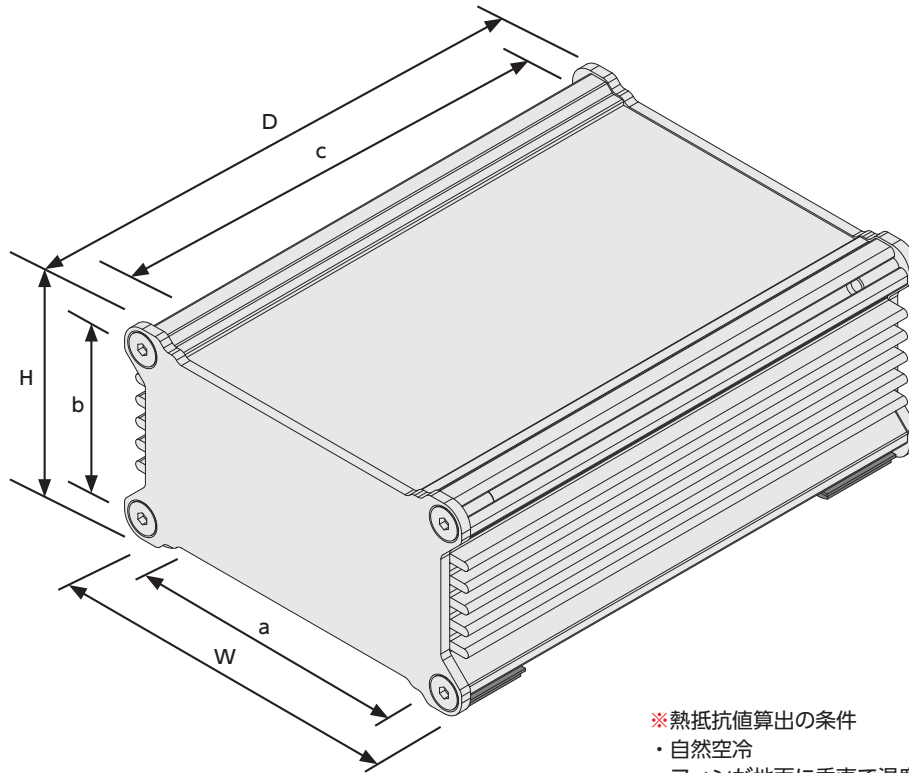

※熱抵抗値算出の条件

- ・自然空冷
- ・フィンが地面に垂直で温度上昇60℃の時
- ・押ししがアルマイト品
- ・全面素子

型番・寸法・標準価格

型番	外形寸法			有効寸法 (内部)			※熱抵抗値 (C/W)	自重 (g)	標準価格
	W	H	D	a	b	c			
AWA 5-3- 5SS	52	32	53.2	39	22.5	49.2	11.2	69.5	1,650
AWA 5-3- 7SS	52	32	73.2	39	22.5	69.2	9.18	90.5	1,710
AWA 5-3-10SS	52	32	98.2	39	22.5	94.2	7.64	116.5	1,770
AWA 5-3-12SS	52	32	123.2	39	22.5	119.2	6.63	142.5	1,840
AWA 6-6- 7SS	61	61	68	47	51	64	4.41	156	2,170
AWA 6-6-10SS	61	61	98	47	51	94	3.5	212	2,320
AWA 6-6-14SS	61	61	138	47	51	134	2.83	286	2,500
AWA 6-6-19SS	61	61	188	47	51	184	2.33	379	2,750
AWA 6-6-24SS	61	61	238	47	51	234	2.02	471.5	2,990
AWA 8-4- 8SS	76	41	78	62	31	74	5.97	154	2,160
AWA 8-4-10SS	76	41	103	62	31	99	5.01	195	2,280
AWA 8-4-13SS	76	41	128	62	31	124	4.37	236.5	2,360
AWA 8-4-16SS	76	41	163	62	31	159	3.76	294	2,560
AWA 8-8- 9SS	82	82	86	66.5	66.5	81	3.1	319.5	2,910
AWA 8-8-11SS	82	82	111	66.5	66.5	106	2.63	392.5	3,100
AWA 8-8-16SS	82	82	156	66.5	66.5	151	2.12	523.5	3,450
AWA 8-8-21SS	82	82	206	66.5	66.5	201	1.79	669.5	3,850
AWA 8-8-26SS	82	82	261	66.5	66.5	256	1.54	829.5	4,300
AWA10-5-10SS	102	52	95.6	86.5	36.5	90.6	4.52	288.5	2,760
AWA10-5-14SS	102	52	135.6	86.5	36.5	130.6	3.62	387.5	3,020
AWA10-5-18SS	102	52	175.6	86.5	36.5	170.6	3.08	486	3,260
AWA10-5-23SS	102	52	225.6	86.5	36.5	220.6	2.64	609	3,670
AWA12-7- 9SS	115.7	67	90.6	100.2	51.5	85.6	3.6	354	3,190
AWA12-7-12SS	115.7	67	125.6	100.2	51.5	120.6	2.93	460	3,450
AWA12-7-17SS	115.7	67	165.1	100.2	51.5	160.1	2.47	579.5	3,780
AWA12-7-20SS	115.7	67	200.6	100.2	51.5	195.6	2.18	687	4,210
AWA15-8-12SS	152	77	120.6	136.5	61.5	115.6	2.64	565.5	3,940
AWA15-8-16SS	152	77	160.6	136.5	61.5	155.6	2.2	712	4,300
AWA15-8-21SS	152	77	210.6	136.5	61.5	205.6	1.86	895.5	4,790
AWA15-8-26SS	152	77	260.6	136.5	61.5	255.6	1.63	1,079	5,330
AWA20-8-15SS	202.4	77.4	153.8	186.5	61.5	147.8	2.3	854.5	5,420
AWA20-8-19SS	202.4	77.4	193.8	186.5	61.5	187.8	1.99	1,025	5,760
AWA20-8-24SS	202.4	77.4	243.8	186.5	61.5	237.8	1.72	1,238	6,250
AWA20-8-29SS	202.4	77.4	293.8	186.5	61.5	287.8	1.54	1,451.5	7,080

■ お客様の指定サイズで製作できるフリーサイズケースはP9-35~36のAWASシリーズをご利用下さい。

型番目次/
Photo
INDEX

プラスチック
ケース

キャリング
ケース

防水・防塵
樹脂ボックス

防水・防塵
アルミ/
ステンレス
ボックス

端子ボックス/
防水コネクタ/
ケーブル
グラブド

アルミ
フレーム/
ヒートシンク
ケース

アルミサッシ
ケース

メタル
ケース

フリーサイズ
ケース/
フリーサイズ
パネル

ラックケース/
サブラック

機板/
ラックパネル

電池ホルダー/
電池ボックス

アクセサリ
/機構部品

カスタム製品

技術資料/
各種ご案内

ボディフレーム寸法図

AWA5-3-□

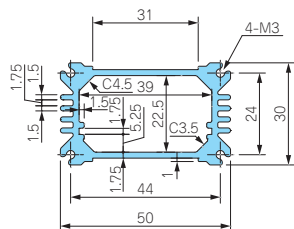

AWA6-6-□

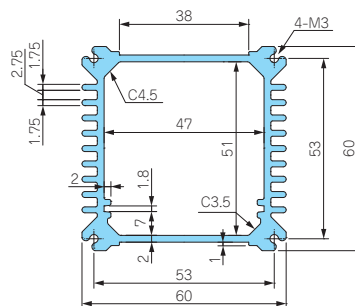

AWA8-4-□

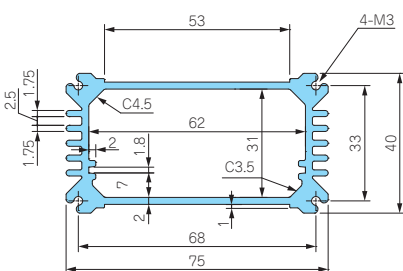

AWA8-8-□

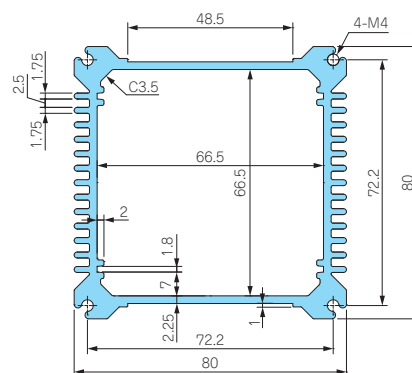

AWA10-5-□

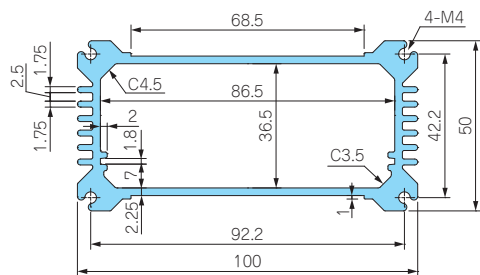

AWA12-7-□

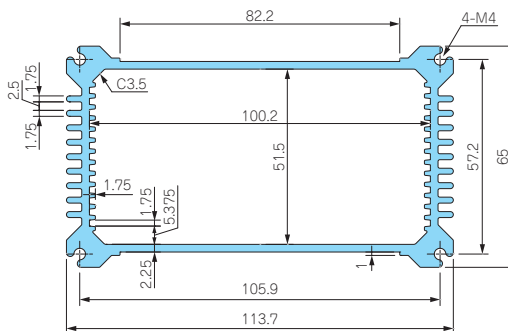

AWA15-8-□

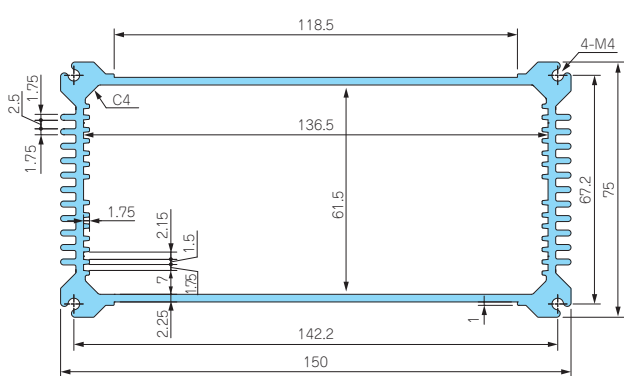

AWA20-8-□

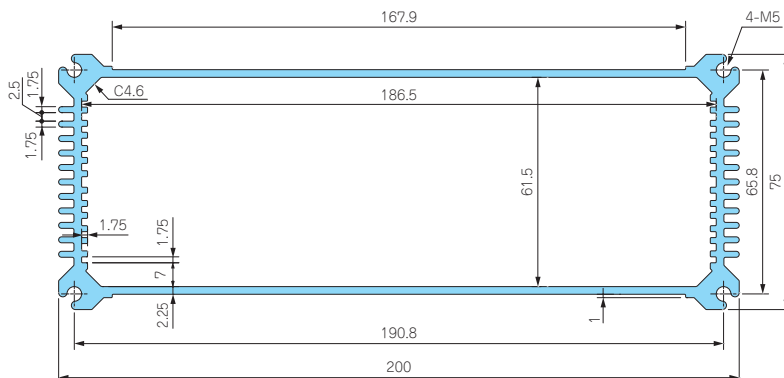

アルミフレーム／ヒートシンクケース

型番目次/
Photo
INDEX

プラスチック
ケース

キャリング
ケース

防水・防塵
樹脂ボックス

防水・防塵
アルミ/
ステンレス
ボックス

端子ボックス/
防水コネクタ/
ケーブル
グラウンド

アルミ
フレーム/
ヒートシンク
ケース

アルミサッシ
ケース

メタル
ケース

フリーサイズ
ケース/
フリーサイズ
パネル

ラックケース/
サブラック

棚板/
ラックパネル

電池ホルダー/
電池ボックス

アクセサリ
/機構部品

カスタム製品

技術資料/
各種ご案内

■ AWAシリーズ用取付ベースです。

電源ユニット、基板モジュール、端子台等を取付けてボディフレームにスライドさせ組み込むことができます。

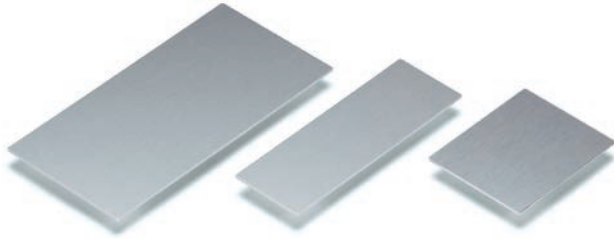

■ 材質 / 表面処理 : A1050P / シルバーアルマイト

使用例

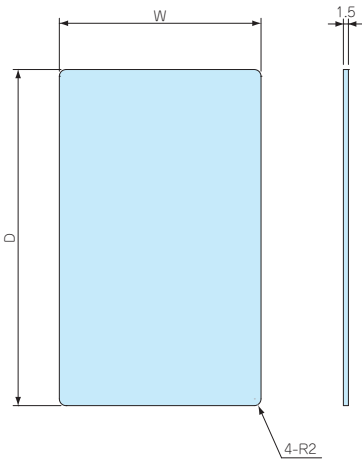
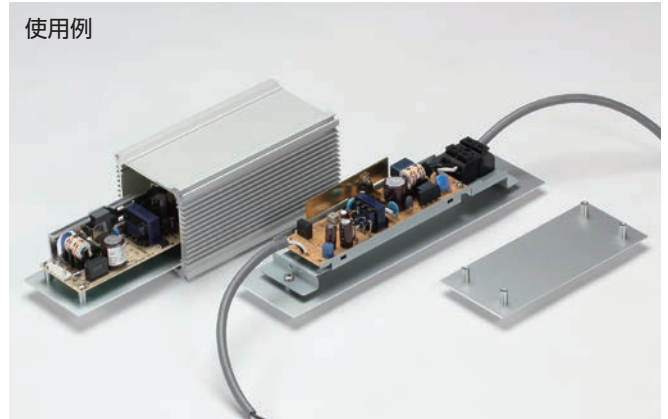

■ 製品のCADデータはホームページよりダウンロード可能です。

型番・寸法・標準価格

型番	W	D	対応機種	標準価格
AWC 5- 7	38.9	49.2	AWA 5-3- 5	250
AWC 5- 9	38.9	69.2	AWA 5-3- 7	250
AWC 5-11	38.9	94.2	AWA 5-3-10	280
AWC 5-14	38.9	119.2	AWA 5-3-12	300
AWC 7- 8	47	64	AWA 6-6- 7	310
AWC 7-11	47	94	AWA 6-6-10	340
AWC 7-15	47	134	AWA 6-6-14	380
AWC 7-20	47	184	AWA 6-6-19	400
AWC 7-25	47	234	AWA 6-6-24	450
AWC 8- 9	61.8	74	AWA 8-4- 8	380
AWC 8-12	61.8	99	AWA 8-4-10	400
AWC 8-14	61.8	124	AWA 8-4-13	440
AWC 8-18	61.8	159	AWA 8-4-16	460
AWC 9-10	66.5	81	AWA 8-8- 9	390
AWC 9-13	66.5	106	AWA 8-8-11	440
AWC 9-17	66.5	151	AWA 8-8-16	460
AWC 9-22	66.5	201	AWA 8-8-21	520
AWC 9-28	66.5	256	AWA 8-8-26	580
AWC11-11	86.5	90.6	AWA10-5-10	440
AWC11-15	86.5	130.6	AWA10-5-14	500
AWC11-19	86.5	170.6	AWA10-5-18	530
AWC11-24	86.5	220.6	AWA10-5-23	590
AWC12-11	100.2	85.6	AWA12-7- 9	450
AWC12-14	100.2	120.6	AWA12-7-12	500
AWC12-17	100.2	160.1	AWA12-7-17	550
AWC12-22	100.2	195.6	AWA12-7-20	590
AWC16-14	136.3	115.6	AWA15-8-12	530
AWC16-18	136.3	155.6	AWA15-8-16	610
AWC16-23	136.3	205.6	AWA15-8-21	700
AWC16-28	136.3	255.6	AWA15-8-26	790
AWC21-17	186.1	147.8	AWA20-8-15	680
AWC21-21	186.1	187.8	AWA20-8-19	790
AWC21-26	186.1	237.8	AWA20-8-24	900
AWC21-31	186.1	287.8	AWA20-8-29	1,050

型番目次/
Photo
INDEXプラスチック
ケースキャリング
ケース防水・防塵
樹脂ボックス防水・防塵
アルミ/
ステンレス
ボックス端子ボックス/
防水コネクタ/
ケーブル
グラウンドアルミ
フレーム/
ヒートシンク
ケースアルミサッシ
ケースメタル
ケースフリーサイズ
ケース/
フリーサイズ
パネルラックケース/
サブラック機板/
ラックパネル電池ホルダー/
電池ボックスアクセサリ
/機構部品

カスタム製品

技術資料/
各種ご案内



熱対策製品



アルミフレーム／ヒートシンクケース

型番目次/
Photo
INDEX

プラスチック
ケース

キャリング
ケース

防水・防塵
樹脂ボックス

防水・防塵
アルミ/
ステンレス
ボックス

端子ボックス/
防水コネクタ/
ケーブル
グラウンド

アルミ
フレーム/
ヒートシンク
ケース

アルミサッシ
ケース

メタル
ケース

フリーサイズ
ケース/
フリーサイズ
パネル

ラックケース/
サブラック

棚板/
ラックパネル

電池ホルダー/
電池ボックス

アクセサリ
/機構部品

カスタム製品

技術資料/
各種ご案内

- カスタム製品 (穴加工・インクジェット印刷・塗装) についてはP14-1~51をご覧ください。
- CADデータ (DXF/DWG) でご依頼いただくと**5%割引**、リピート注文品は更に**5%割引**致します。

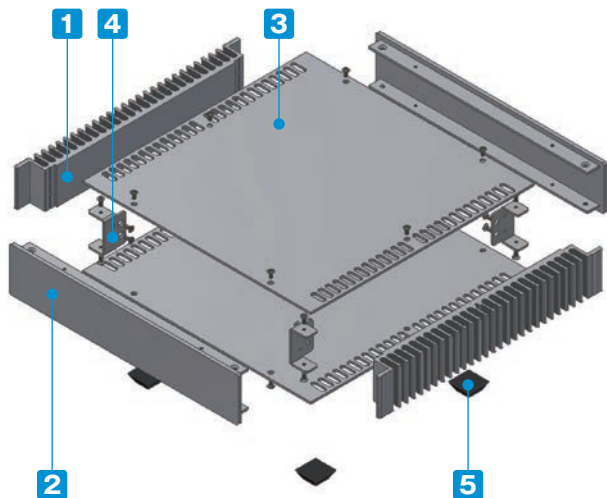

- デザイン性に優れ、表面処理は高級感のあるヘアライン処理をしています。
- 熱対策を考慮した縦型ヒートシンク形状の自然空冷ケースです。
- 全56サイズ112機種の豊富な品揃えからお客様の用途に合わせてご選択いただけます。
- アルミ押出材を使用しているため非常に頑丈です。
- 構成部品が少なく、組立てやすいケースです。
- ヒートシンク側板内側が平らなので、発熱体や金属板を実装しやすい構造です。

付属ビス
ケース色BBタイプ
皿M3×6 三価黒クロメート×16
座付丸皿M3×5 三価黒クロメート×12

ケース色SSタイプ
皿M3×6 ニッケル×16
座付丸皿M3×5 ニッケル×12

構成内容

No.	名称	個数	材質	色 / 表面処理
1	ヒートシンク側板	2	アルミ押出材 A6063S-T5	シルバーアルマイト・ブラックアルマイト
2	パネル	2	アルミ押出材 A6063S-T5	HLシルバーアルマイト・HLブラックアルマイト
3	天底板	2	アルミ板 A1050P	HLシルバーアルマイト・HLブラックアルマイト
4	固定金具	4	鋼板 SPCC	三価クロメート
5	ゴム足	4	ポリウレタン	ブラック

※HL=ヘアライン処理

オプション部品 (別売)

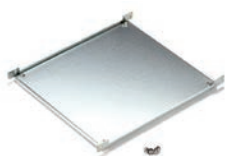

HY用アルミシャーシ
HYCシリーズ
P6-77



L型取付金具
HYCLシリーズ
P6-77



アルミカバー付ブラフット
アルミインシュレーターフット
P13-11~12



天底板用ヘキサロビュラビス
MR3-5Z
P13-46



取付例

■ 各製品の詳細図はホームページより
CAD・PDF図をダウンロードしてご確認下さい。

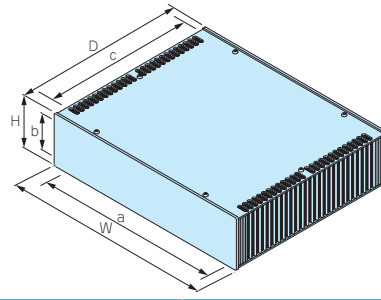

型番		外形寸法			有効寸法 (内部)			自重 (kg)	標準価格	
● シルバー (SS)	● ブラック (BB)	W	H	D	a	b	c		SSタイプ	BBタイプ
HY 44-23-23SS	HY 44-23-23BB	230	44	231	186	36	225	1.1	8,960	10,750
HY 44-23-33SS	HY 44-23-33BB	230	44	330	186	36	324	1.6	11,730	14,300
HY 44-28-23SS	HY 44-28-23BB	280	44	231	196	36	225	1.4	9,700	11,590
HY 44-28-33SS	HY 44-28-33BB	280	44	330	196	36	324	1.9	12,320	15,460
HY 44-33-23SS	HY 44-33-23BB	330	44	231	286	36	225	1.5	10,380	12,390
HY 44-33-33SS	HY 44-33-33BB	330	44	330	286	36	324	2.2	13,180	16,850
HY 44-43-23SS	HY 44-43-23BB	430	44	231	386	36	225	1.9	11,230	13,230
HY 44-43-33SS	HY 44-43-33BB	430	44	330	386	36	324	2.6	15,020	19,010
HY 70-23-23SS	HY 70-23-23BB	230	70	231	186	62	225	1.6	9,450	11,420
HY 70-23-33SS	HY 70-23-33BB	230	70	330	186	62	324	2.2	13,180	15,760
HY 70-28-23SS	HY 70-28-23BB	280	70	231	196	62	225	1.8	10,110	12,240
HY 70-28-33SS	HY 70-28-33BB	280	70	330	196	62	324	2.5	13,730	16,870
HY 70-33-23SS	HY 70-33-23BB	330	70	231	286	62	225	2.0	10,750	13,070
HY 70-33-33SS	HY 70-33-33BB	330	70	330	286	62	324	2.8	14,620	18,310
HY 70-43-23SS	HY 70-43-23BB	430	70	231	386	62	225	2.3	12,080	14,530
HY 70-43-33SS	HY 70-43-33BB	430	70	330	386	62	324	3.2	17,100	21,120
HY 88-23-23SS	HY 88-23-23BB	230	88	231	186	80	225	1.9	9,950	11,930
HY 88-23-33SS	HY 88-23-33BB	230	88	330	186	80	324	2.6	15,830	18,800
HY 88-28-23SS	HY 88-28-23BB	280	88	231	196	80	225	2.1	10,630	12,770
HY 88-28-33SS	HY 88-28-33BB	280	88	330	196	80	324	2.8	16,430	19,960
HY 88-33-23SS	HY 88-33-23BB	330	88	231	286	80	225	2.3	11,320	13,650
HY 88-33-33SS	HY 88-33-33BB	330	88	330	286	80	324	3.1	17,360	21,430
HY 88-43-23SS	HY 88-43-23BB	430	88	231	386	80	225	2.7	12,730	15,120
HY 88-43-33SS	HY 88-43-33BB	430	88	330	386	80	324	3.6	19,950	24,290
HY 99-23-23SS	HY 99-23-23BB	230	99	231	186	91	225	2.1	10,480	12,460
HY 99-23-33SS	HY 99-23-33BB	230	99	330	186	91	324	2.7	15,810	18,370
HY 99-28-23SS	HY 99-28-23BB	280	99	231	196	91	225	2.3	11,190	13,310
HY 99-28-33SS	HY 99-28-33BB	280	99	330	196	91	324	3.1	16,430	19,530
HY 99-33-23SS	HY 99-33-23BB	330	99	231	286	91	225	2.5	11,890	14,250
HY 99-33-33SS	HY 99-33-33BB	330	99	330	286	91	324	3.4	17,400	21,080
HY 99-43-23SS	HY 99-43-23BB	430	99	231	386	91	225	2.9	13,330	15,740
HY 99-43-33SS	HY 99-43-33BB	430	99	330	386	91	324	3.9	20,030	23,980
HY133-23-23SS	HY133-23-23BB	230	132.5	231	186	124.5	225	2.6	11,620	13,630
HY133-23-33SS	HY133-23-33BB	230	132.5	330	186	124.5	324	3.4	17,970	20,580
HY133-28-23SS	HY133-28-23BB	280	132.5	231	196	124.5	225	2.8	12,370	14,560
HY133-28-33SS	HY133-28-33BB	280	132.5	330	196	124.5	324	3.8	18,620	21,800
HY133-33-23SS	HY133-33-23BB	330	132.5	231	286	124.5	225	3.0	13,910	15,490
HY133-33-33SS	HY133-33-33BB	330	132.5	330	286	124.5	324	4.1	19,620	23,320
HY133-43-23SS	HY133-43-23BB	430	132.5	231	386	124.5	225	3.5	14,690	17,220
HY133-43-33SS	HY133-43-33BB	430	132.5	330	386	124.5	324	4.7	22,370	26,400
HY149-23-23SS	HY149-23-23BB	230	149	231	186	141	225	2.8	12,370	14,400
HY149-23-33SS	HY149-23-33BB	230	149	330	186	141	324	3.8	19,490	22,490
HY149-28-23SS	HY149-28-23BB	280	149	231	196	141	225	3.1	13,130	15,340
HY149-28-33SS	HY149-28-33BB	280	149	330	196	141	324	4.2	20,170	23,750
HY149-33-23SS	HY149-33-23BB	330	149	231	286	141	225	3.3	13,910	16,310
HY149-33-33SS	HY149-33-33BB	330	149	330	286	141	324	4.5	21,230	25,330
HY149-43-23SS	HY149-43-23BB	430	149	231	386	141	225	3.8	15,620	18,200
HY149-43-33SS	HY149-43-33BB	430	149	330	386	141	324	5.1	24,120	28,590
HY177-23-23SS	HY177-23-23BB	230	177	231	186	169	225	3.4	16,250	18,640
HY177-23-33SS	HY177-23-33BB	230	177	330	186	169	324	4.5	22,630	26,200
HY177-28-23SS	HY177-28-23BB	280	177	231	196	169	225	3.6	17,170	19,660
HY177-28-33SS	HY177-28-33BB	280	177	330	196	169	324	4.8	23,370	27,520
HY177-33-23SS	HY177-33-23BB	330	177	231	286	169	225	3.9	18,320	20,970
HY177-33-33SS	HY177-33-33BB	330	177	330	286	169	324	5.2	24,710	29,430
HY177-43-23SS	HY177-43-23BB	430	177	231	386	169	225	4.5	20,340	23,150
HY177-43-33SS	HY177-43-33BB	430	177	330	386	169	324	5.8	27,680	32,870

型番目次/
Photo
INDEX

プラスチック
ケース

キャリング
ケース

防水・防塵
樹脂ボックス

防水・防塵
アルミ/
ステンレス
ボックス

端子ボックス/
防水コネクタ/
ケーブル
グランド

アルミ
フレーム/
ヒートシンク
ケース

アルミサッシ
ケース

メタル
ケース

フリーサイズ
ケース/
フリーサイズ
パネル

ラックケース/
サブラック

機板/
ラックパネル

電池ホルダー/
電池ボックス

アクセサリ
/機構部品

カスタム製品

技術資料/
各種ご案内

6 HYC SERIES HY専用シャーシ

アルミフレーム／ヒートシンクケース

型番目次/
Photo
INDEX

プラスチック
ケース

キャリング
ケース

防水・防塵
樹脂ボックス

防水・防塵
アルミ/
ステンレス
ボックス

端子ボックス/
防水コネクタ/
ケーブル
グラウンド

アルミ
フレーム/
ヒートシンク
ケース

アルミサッシ
ケース

メタル
ケース

フリーサイズ
ケース/
フリーサイズ
パネル

ラックケース/
サブラック

棚板/
ラックパネル

電池ホルダー/
電池ボックス

アクセサリ
/機構部品

カスタム製品

技術資料/
各種ご案内

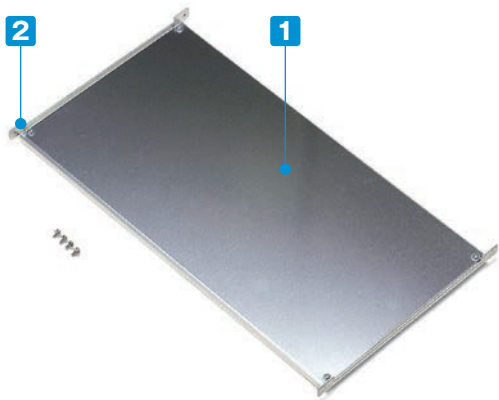

取付図

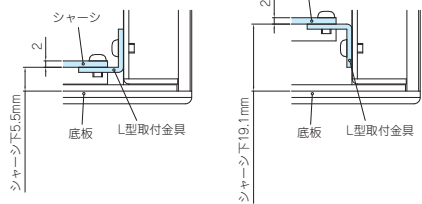

■ シャーシとL型取付金具のセット製品です。

■ 製品のCADデータはホームページよりダウンロード可能です。

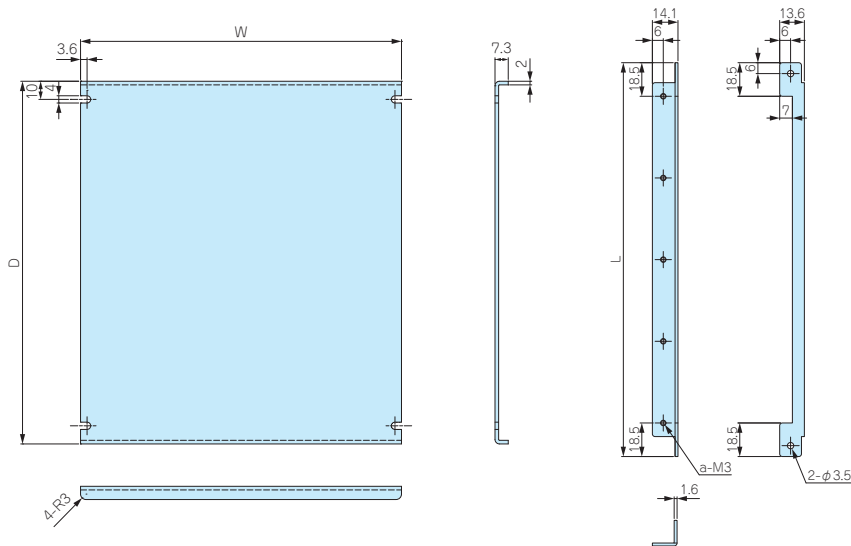

構成内容

No.	名称	個数	材質	表面処理
1	シャーシ	1	A1050P	無処理
2	L型取付金具	2	SPCC	三価クロメート

付属ビス：ナベ(ワッシャー付) M3×6三価クロメート×8

型番・寸法・標準価格

型番	W	D	L	a	対応ケース	自重 (g)	標準価格
HYC23-23	177	200	217	5	HY□-23-23	300	1,900
HYC23-28	227	200	217	5	HY□-28-23	350	2,070
HYC23-33	277	200	217	5	HY□-33-23	410	2,140
HYC23-43	377	200	217	5	HY□-43-23	520	2,360
HYC33-23	177	299	316	7	HY□-23-33	450	2,480
HYC33-28	227	299	316	7	HY□-28-33	550	2,680
HYC33-33	277	299	316	7	HY□-33-33	710	2,970
HYC33-43	377	299	316	7	HY□-43-33	800	3,190



シャーシにクリンチングスペーサー(カシメスペーサー)の取付け加工も承ります。

HYCL SERIES L型取付金具

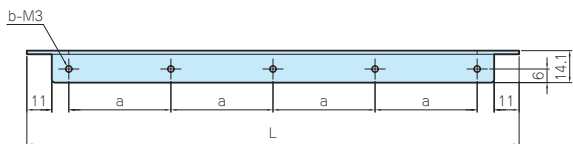

■ HYC型HY専用シャーシ以外のシャーシや基板等の取付けにご利用下さい。

■ L金具とビスセットのみの製品です。

構成内容

名称	材質	表面処理
L型取付金具	SPCC	三価クロメート

付属ビス：ナベ(ワッシャー付) M3×6三価クロメート×8

型番・寸法・標準価格

型番	L	a	b	入数	標準価格/袋
HYCL-23	217	45	5	2/袋	1,180
HYCL-33	316	46.5	7	2/袋	1,450

HY SERIES 製品使用例

完全バランスハイエンドヘッドフォンアンプ

写真提供 山陽化成様

6

アルミフレーム/ヒートシンクケース

型番目次/
Photo
INDEX

プラスチック
ケース

キャリング
ケース

防水・防塵
樹脂ボックス

防水・防塵
アルミ/
ステンレス
ボックス

端子ボックス/
防水コネクタ/
ケーブル
グラウンド

アルミ
フレーム/
ヒートシンク
ケース

アルミサッシ
ケース

メタル
ケース

フリーサイズ
ケース/
フリーサイズ
パネル

ラックケース/
サブラック

棚板/
ラックパネル

電池ホルダー/
電池ボックス

アクセサリ/
機構部品

カスタム製品

技術資料/
各種ご案内



フロント

リア

創蓄連系パワコン開発キット

写真提供 株式会社スマートエナジー研究所様



リニア電源装置

写真ご提供 UpTone Audio (USA)

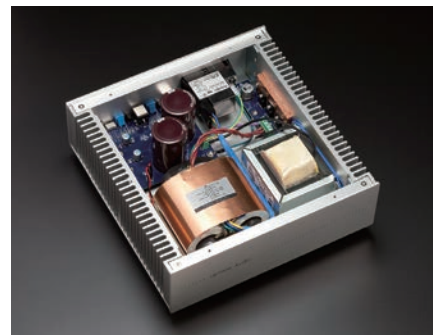

産業用ファンレスコンピュータ

写真提供 テクノバインズ株式会社様





熱対策製品



アルミフレーム／ヒートシンクケース

型番目次/
Photo
INDEX

プラスチック
ケース

キャリング
ケース

防水・防塵
樹脂ボックス

防水・防塵
アルミ/
ステンレス
ボックス

端子ボックス/
防水コネクタ/
ケーブル
グランド

アルミ
フレーム/
ヒートシンク
ケース

アルミサッシ
ケース

メタル
ケース

フリーサイズ
ケース/
フリーサイズ
パネル

ラックケース/
サブラック

棚板/
ラックパネル

電池ホルダー/
電池ボックス

アクセサリ
/機構部品

- カスタム製品 (穴加工・シルク印刷・塗装) についてはP14-1~51をご覧ください。
- CADデータ (DXF/DWG) でご依頼いただくと**5%割引**、リピート注文品は更に**5%割引**致します。

- HITシリーズは、ボディー部にヒートシンク形状のアルミ押出材を使用した自然空冷ケースです。
- コーナーにRがついているので、スッキリとしたデザインです。
- アルミ押出材のケースなので頑丈です。
- 小型ファンレスPC、デジタルオーディオアンプ等に最適なケースです。

- オプションでアルミインシュレーターフットをご用意しております。詳細はP13-11~12をご覧ください。



取付例

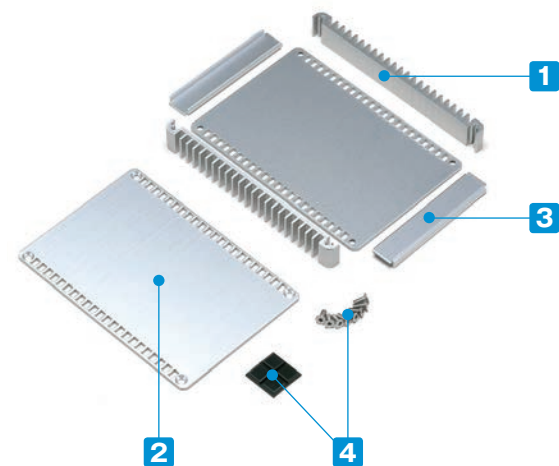

構成内容

No.	名称	個数	材質	色 / 表面処理
1	ヒートシンク側板	2	アルミ押出材 A6063S-T5	シルバーアルマイト・ブラックアルマイト
2	上下パネル	2	アルミ板 A1050P	ヘアラインシルバーアルマイト・ヘアラインブラックアルマイト
3	前後パネル	2	アルミ板 A1050P	ヘアラインシルバーアルマイト・ヘアラインブラックアルマイト
4	ゴム足	4	ポリウレタン	ブラック
5	ビス (六角穴付皿M3×8)	8	ステンレス (Sタイプ)・鉄 (Bタイプ)	未処理 (ステンレス)・三価黒クロメート (鉄)

■ 六角レンチ付です。

外觀寸法図

■下記図面は代表共通図です。

各製品の詳細図はホームページよりCAD・PDF図をダウンロードしてご確認ください。

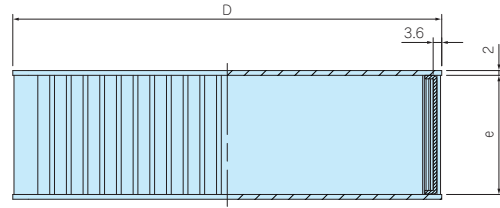
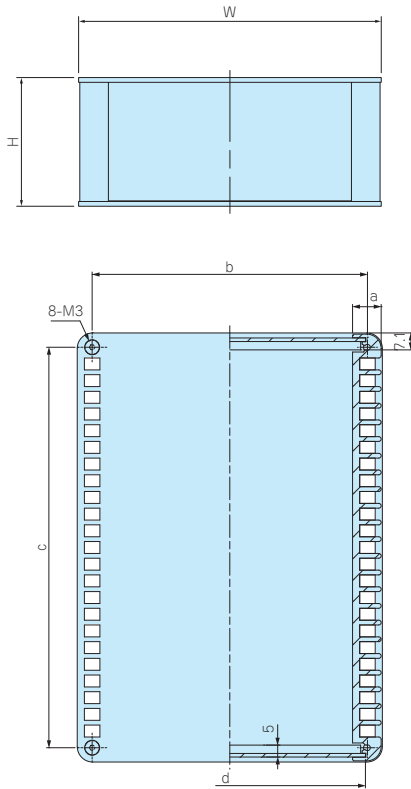

製品使用例

光ケーブル延長ユニット



写真提供 サンリツオートメーション株式会社様

MacBook 用オーディオ電源

写真提供 株式会社エーワイ電子様



型番・寸法・標準価格

■熱抵抗値は、フィンが地面に垂直、温度上昇60℃の時の値です。

型番		W	H	D	a	b	c	d	e	熱抵抗値 (°C/W)	自重 (g)	標準価格	
● シルバー (SS)	● ブラック (BB)											SSタイプ	BBタイプ
HIT 9-2-13SS	HIT 9-2-13BB	89	20	130	8	81	118.6	78.8	16	9.14	183	▲4,410	▲4,960
HIT 9-4-13SS	HIT 9-4-13BB	89	40	130	8	81	118.6	78.8	36	5.6	255	▲4,550	▲5,240
HIT13-3-13SS	HIT13-3-13BB	130	30	130	8	122	118.6	119.8	26	6.82	289	▲5,170	▲5,850
HIT13-5-13SS	HIT13-5-13BB	130	50	130	8	122	118.6	119.8	46	4.83	370	▲5,490	▲6,170
HIT18-4-13SS	HIT18-4-13BB	180	40	130	8	172	118.6	169.8	36	5.6	414	▲5,990	▲6,760
HIT18-6-13SS	HIT18-6-13BB	180	60	130	8	172	118.6	169.8	56	4.29	503	▲6,220	▲7,000
HIT13-3-18SS	HIT13-3-18BB	128	30	180	12	115.5	168	113.8	26	4.38	411	▲5,980	▲6,660
HIT13-5-18SS	HIT13-5-18BB	128	50	180	12	115.5	168	113.8	46	3.1	535	▲6,040	▲6,760
HIT17-4-18SS	HIT17-4-18BB	174	40	180	12	161.5	168	159.8	36	3.6	578	▲7,020	▲7,760
HIT17-6-18SS	HIT17-6-18BB	174	60	180	12	161.5	168	159.8	56	2.76	719	▲7,330	▲8,170
HIT23-5-18SS	HIT23-5-18BB	228	50	180	12	215.5	168	213.8	46	3.1	772	▲8,400	▲9,330
HIT23-7-18SS	HIT23-7-18BB	228	70	180	12	215.5	168	213.8	66	2.5	928	▲8,740	▲9,760

▲は値上げした製品です。



熱対策製品

アルミフレーム／ヒートシンクケース

型番目次/
Photo
INDEXプラスチック
ケースキャリング
ケース防水・防塵
樹脂ボックス防水・防塵
アルミ/
ステンレス
ボックス端子ボックス/
防水コネクタ/
ケーブル
グランドアルミ
フレーム/
ヒートシンク
ケースアルミサッシ
ケースメタル
ケースフリーサイズ
ケース/
フリーサイズ
パネルラックケース/
サブラック棚板/
ラックパネル電池ホルダー/
電池ボックスアクセサリ
/機構部品

カスタム製品

技術資料/
各種ご案内

- カスタム製品 (穴加工・シルク印刷・塗装) についてはP14-1~51をご覧ください。
- CADデータ (DXF/DWG) でご依頼いただくと**5%割引**、リピート注文品は更に**5%割引**致します。

- ヒートシンクカバーとアルミシャーシを組み合わせ
た薄型ケースで効率良く放熱できます。
- 放熱が必要な機器等にご利用いただけます。
- そのまま設置の出来るフランジ足付タイプです。

製品使用例

高性能 オーディオパワーアンプ



写真提供 IC Technologies (オーストラリア)

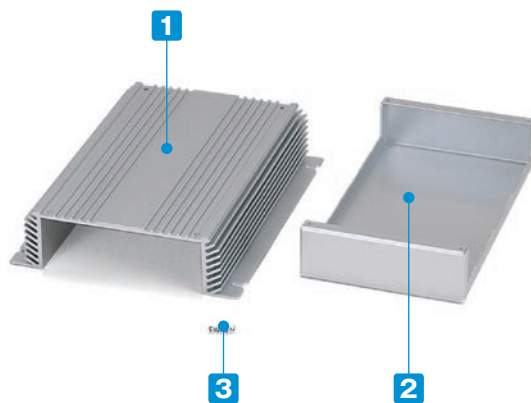

構成内容

No.	名称	個数	材質	色 / 表面処理
1	ヒートシンクカバー	1	アルミ押出材 A6063S-T5	シルバーアルマイト・ブラックアルマイト
2	シャーシ	1	アルミ板 A1050P	シルバーアルマイト・ブラックアルマイト
3	取付ビス (座付丸皿M3×5)	4	鉄	ニッケルメッキ・三価黒クロメート

オプション部品 (別売)



取付例

ヘキサロピュラビス
MR3-5Z
P13-46

外觀寸法図

■ 下記図面は代表共通図です。
各製品の詳細図はホームページよりCAD・PDF図をダウンロードしてご確認下さい。

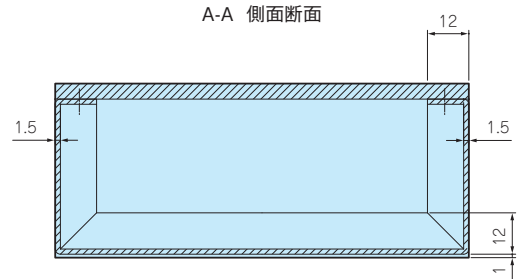
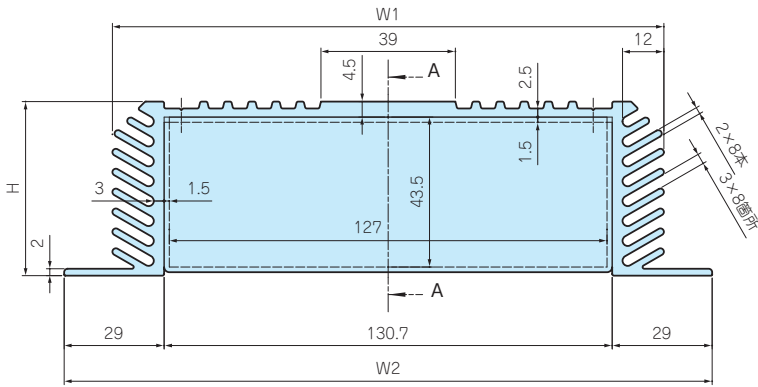
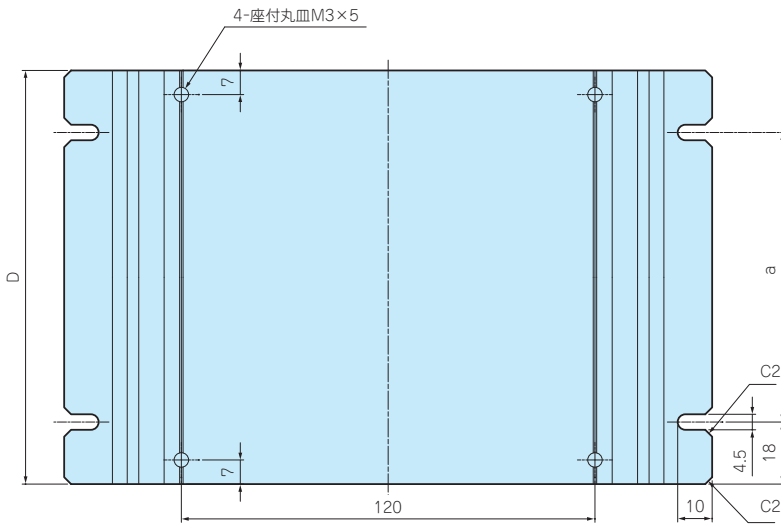

型番・寸法・標準価格

■ 熱抵抗値は、フィンが地面に垂直、温度上昇60℃の時の値です。

型番		W1	W2	H	D	a	自重 (kg)	熱抵抗値 (°C / W)	標準価格	
● シルバー (S)	● ブラック (B)								Sタイプ	Bタイプ
HS16-5-16S	HS16-5-16B	160	188.7	50.5	160	124	0.72	1.1	▲3,850	▲4,150
HS16-5-23S	HS16-5-23B	160	188.7	50.5	230	194	1.0	0.83	▲4,930	▲5,260
HS16-5-30S	HS16-5-30B	160	188.7	50.5	300	264	1.29	0.69	▲6,020	▲6,450

▲は値上げした製品です。

型番目次/
Photo
INDEX

プラスチック
ケース

キャリング
ケース

防水・防塵
樹脂ボックス

防水・防塵
アルミ/
ステンレス
ボックス

端子ボックス/
防水コネクタ/
ケーブル
グランド

アルミ
フレーム/
ヒートシンク
ケース

アルミサッシ
ケース

メタル
ケース

フリーサイズ
ケース/
フリーサイズ
パネル

ラックケース/
サブラック

機板/
ラックパネル

電池ホルダー/
電池ボックス

アクセサリ
/機構部品

カスタム製品

技術資料/
各種ご案内



熱対策製品



アルミフレーム／ヒートシンクケース

型番目次/
Photo
INDEX

プラスチック
ケース

キャリング
ケース

防水・防塵
樹脂ボックス

防水・防塵
アルミ/
ステンレス
ボックス

端子ボックス/
防水コネクタ/
ケーブル
グランド

アルミ
フレーム/
ヒートシンク
ケース

アルミサッシ
ケース

メタル
ケース

フリーサイズ
ケース/
フリーサイズ
パネル

ラックケース/
サブラック

棚板/
ラックパネル

電池ホルダー/
電池ボックス

アクセサリ
/機構部品

カスタム製品

技術資料/
各種ご案内

- カスタム製品 (穴加工・シルク印刷・塗装) についてはP14-1~51をご覧ください。
- CADデータ (DXF/DWG) でご依頼いただくと5%割引、リピート注文品は更に5%割引致します。

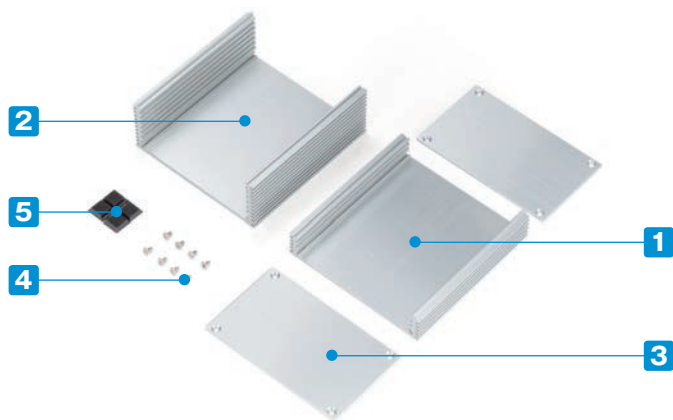

- デザイン性に優れ、表面処理は高級感のあるヘアライン処理をしています。
- 熱対策を考慮したヒートシンク形状の自然空冷ケースです。
- 高さ6種類、幅1種類、奥行き3種類の18サイズ36種類です。
- アルミ押出材を使用しているため非常に頑丈です。

構成内容

No.	名称	個数	材質	色 / 表面処理
1	上カバー	1	アルミ押出材 A6063S-T5	HLシルバーアルマイト・HLブラックアルマイト
2	下カバー	1	アルミ押出材 A6063S-T5	HLシルバーアルマイト・HLブラックアルマイト
3	パネル	2	アルミ板 A1050P	HLシルバーアルマイト・HLブラックアルマイト
4	取付ビス (皿M3×6)	8	鉄	ニッケルメッキ・三価黒クロメート
5	ゴム足	4	ポリウレタン	ブラック

※HL=ヘアライン処理

オプション部品 (別売)



ヘキサロピュラビス
MR-2S
P13-46



アルミンシュレーターフット
AFS・AFMシリーズ
P13-11~12

外觀寸法図

■ 下記図面は代表共通図です。

各製品の詳細図はホームページよりCAD・PDF図をダウンロードしてご確認下さい。

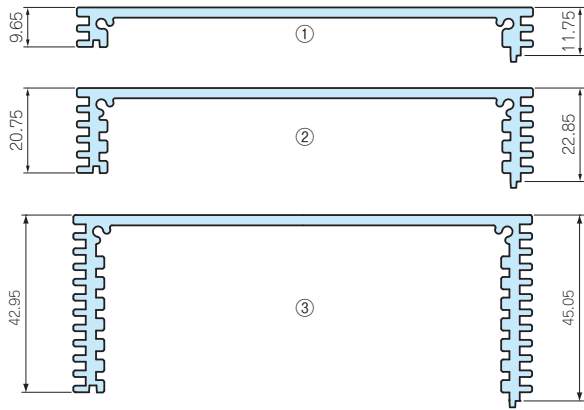
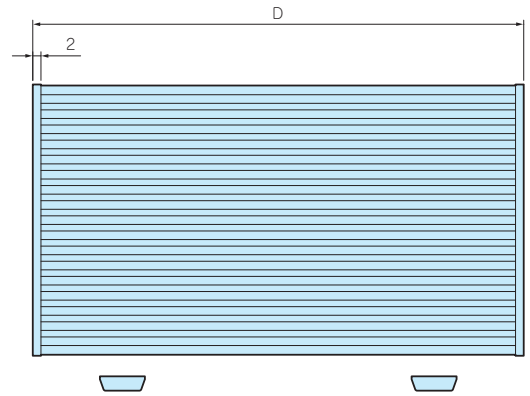
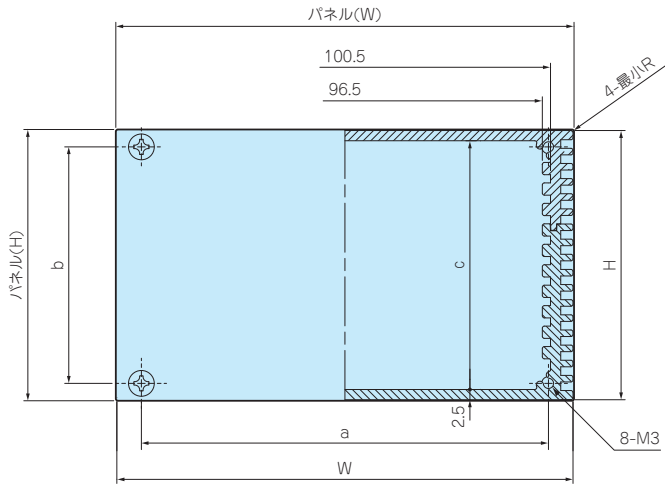

カバー寸法・熱抵抗値

カバー	D-4	熱抵抗値 (C / W)
①	56	6.7
	116	3.6
	196	2.1
②	56	5
	116	2.6
	196	1.5
③	56	3.3
	116	1.7
	196	0.93

■ 熱抵抗値は、フィンが地面に垂直、温度上昇60℃の時の値です。

型番・寸法・標準価格

型番		W	H	D	パネル(W)	パネル(H)	a	b	c	カバー	自重(g)	標準価格
● シルバー(S)	● ブラック(B)											
HEN110206S	HEN110206B	111.2	21.4	60	112	21.9	99.2	13.4	16.4	①×1枚	143	▲2,630
HEN110212S	HEN110212B	111.2	21.4	120	112	21.9	99.2	13.4	16.4	①×2枚	258	▲3,070
HEN110220S	HEN110220B	111.2	21.4	200	112	21.9	99.2	13.4	16.4	①×2枚	411	▲3,660
HEN110306S	HEN110306B	111.2	32.5	60	112	33.0	99.2	24.5	27.5	①×1枚	179	▲2,780
HEN110312S	HEN110312B	111.2	32.5	120	112	33.0	99.2	24.5	27.5	①×1枚	311	▲3,250
HEN110320S	HEN110320B	111.2	32.5	200	112	33.0	99.2	24.5	27.5	②×1枚	488	▲3,910
HEN110406S	HEN110406B	111.2	43.6	60	112	44.1	99.2	35.6	38.6	②×1枚	215	▲2,930
HEN110412S	HEN110412B	111.2	43.6	120	112	44.1	99.2	35.6	38.6	②×2枚	365	▲3,430
HEN110420S	HEN110420B	111.2	43.6	200	112	44.1	99.2	35.6	38.6	②×2枚	565	▲4,170
HEN110506S	HEN110506B	111.2	54.7	60	112	55.2	99.2	46.7	49.7	③×1枚	250	▲3,080
HEN110512S	HEN110512B	111.2	54.7	120	112	55.2	99.2	46.7	49.7	①×1枚	417	▲3,670
HEN110520S	HEN110520B	111.2	54.7	200	112	55.2	99.2	46.7	49.7	③×1枚	640	▲4,520
HEN110606S	HEN110606B	111.2	65.8	60	112	66.3	99.2	57.8	60.8	②×1枚	286	▲3,250
HEN110612S	HEN110612B	111.2	65.8	120	112	66.3	99.2	57.8	60.8	③×1枚	471	▲3,870
HEN110620S	HEN110620B	111.2	65.8	200	112	66.3	99.2	57.8	60.8	③×1枚	717	▲4,770
HEN110806S	HEN110806B	111.2	88.0	60	112	88.5	99.2	80.8	83.0	③×1枚	358	▲3,540
HEN110812S	HEN110812B	111.2	88.0	120	112	88.5	99.2	80.8	83.0	③×2枚	577	▲4,280
HEN110820S	HEN110820B	111.2	88.0	200	112	88.5	99.2	80.8	83.0	③×2枚	869	▲5,360

▲は値上げした製品です。

製品使用例

オーディオ機器高音質化アナログ電源

写真提供 株式会社エーワイ電子様



型番目次/
Photo
INDEX

プラスチック
ケース

キャリング
ケース

防水・防塵
樹脂ボックス

防水・防塵
アルミ/
ステンレス
ボックス

端子ボックス/
防水コネクタ/
ケーブル
ブラインド

アルミ
フレーム/
ヒートシンク
ケース

アルミサッシ
ケース

メタル
ケース

フリーサイズ
ケース/
フリーサイズ
パネル

ラックケース/
サブラック

機板/
ラックパネル

電池ホルダー/
電池ボックス

アクセサリ
機構部品

カスタム製品

技術資料/
各種ご案内

AW・AWN・AWP型 防水アルミケース

AW・AWN・AWPシリーズ はIP67の高い防水性と放熱効果を兼ね備えた高性能アルミケースです。全34サイズで、スタンダード・フランジ付・シールド対策型・プロテクター付タイプが選択可能です。屋外用LED電源、産業用カメラ・コントローラー、測定機など、防水・熱対策が必要な機器に最適です。

製品使用例

センサ測定表示器

写真提供 ワッティー株式会社様



硬度計測器

写真提供 DEMEQ SRL (アルゼンチン)



ラジオコントロール起爆スイッチ

写真提供 CODETEL(フランス)



屋外用LED電源装置

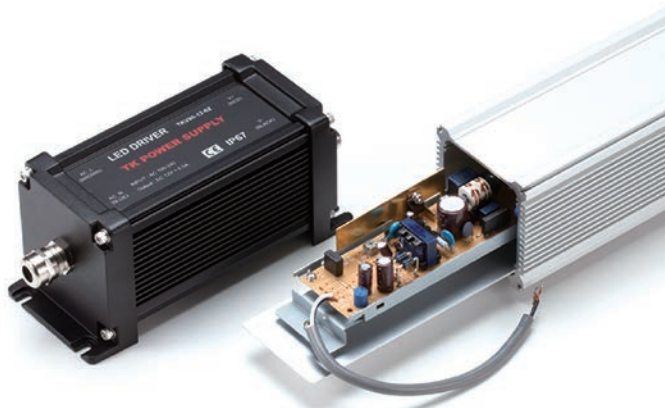

光学位相検出器開発キット

写真提供 Broadcom Limited. (アメリカ)



防水・防塵アルミ/ステンレスボックス

型番目次/
Photo
INDEX

プラスチック
ケース

キャリング
ケース

防水・防塵
樹脂ボックス

防水・防塵
アルミ/
ステンレス
ボックス

端子ボックス/
防水コネクタ/
ケーブル
グラウンド

アルミ
フレーム/
ヒートシンク
ケース

アルミサッシ
ケース

メタル
ケース

フリーサイズ
ケース/
フリーサイズ
パネル

ラックケース/
サブラック

棚板/
ラックパネル

電池ホルダー/
電池ボックス

アクセサリ/
機構部品

カスタム製品

技術資料/
各種ご案内

FBGデータロガー

写真提供 長野計器株式会社様

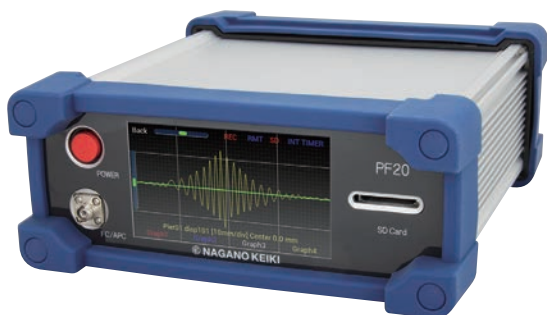

3Gモデムレポート機能付データロガー

写真提供 mSolution(香港)



ピンホール探知機

写真提供 株式会社サンコウ電子研究所様



放電活動リモート検出装置

写真提供 ndb Technologies inc (カナダ)



DCコンバーター



AW・AWNシリーズが1mm単位のフリーサイズで制作可能です。

- 奥行寸法が**50mm～700mmまで1mm単位**で自由に指定可能なフリーサイズケースです。
- 納期は受注確認後、**実働2日目**に発送いたします。
- お客様オリジナルサイズの電源ボックス、コントロールボックスが**1台から短納期**で制作できます。
- ▶詳細はカタログ**P9-31～38**をご参照ください。



防水・防塵
アルミ/ステンレス
ボックス

型番目次/
Photo
INDEX

プラスチック
ケース

キャリング
ケース

防水・防塵
樹脂ボックス

防水・防塵
アルミ/
ステンレス
ボックス

端子ボックス/
防水コネクタ/
ケーブル
グラウンド

アルミ
フレーム/
ヒートシンク
ケース

アルミサッシ
ケース

メタル
ケース

フリーサイズ
ケース/
フリーサイズ
パネル

ラックケース/
サブラック

棚板/
ラックパネル

電池ホルダー/
電池ボックス

アクセサリ/
機構部品

カスタム製品

技術資料/
各種ご案内



シールド
対策製品



防水・防塵アルミ／ステンレスボックス

型番目次/
Photo
INDEX

プラスチック
ケース

キャリング
ケース

防水・防塵
樹脂ボックス

防水・防塵
アルミ／
ステンレス
ボックス

端子ボックス/
防水コネクタ/
ケーブル
グランド

メタル
ケース

フリーサイズ
ケース/
フリーサイズ
パネル

ラックケース/
サブラック

棚板/
ラックパネル

電池ホルダー/
電池ボックス

アクセサリ/
機構部品

カスタム製品

技術資料/
各種ご案内

- カスタム製品 (穴加工・シルク印刷・表面シート製作) についてはP14-1~51をご覧ください。
- CADデータ (DXF/DWG) でご依頼いただくと**5%割引**、リピート注文品は更に**5%割引**致します。

テクニカルデータ

保護等級：IP67
使用温度範囲：-40℃~+105℃
締め付けトルク：1.0N・m

- IP67の防水性と放熱効果を兼ね備えたアルミケースです。フランジ足付で壁付が容易です。
- ボディーフレーム内部には差込溝が付いており、基板やシャーシをスライドさせ入れる事が出来ます。
- 屋外用LED電源装置、プラント用コントロールボックスなどに適しています。
- お客様のご指定サイズで製作できるフリーサイズケースはP9-31~32のAWSシリーズをご覧ください。

構成内容

No.	名称	個数	材質	色 / 表面処理
1	フランジ付側板	2	アルミダイキャスト ADC12	メタリックグレー・ブラック / 粉体塗装
2	ボディーフレーム	1	アルミ押出材 A6063S-T5	シルバーアルマイト・ブラックアルマイト
3	ガスケット	2	シリコンゴム	ブラック
4	取付ビス(バンド)	8	ステンレス	無処理

ノーマル型 - N タイプ

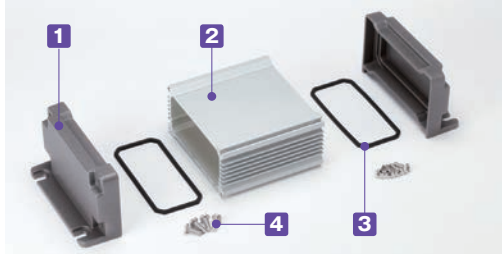

ノーマル型 - N タイプ 色仕様



シールド型 - E タイプ

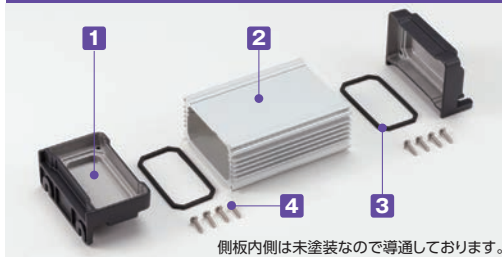

シールド型 - E タイプ 色仕様



外觀寸法図

■下記図面は代表共通図です。

各製品の詳細図はホームページよりCAD・PDF図をダウンロードしてご確認ください。

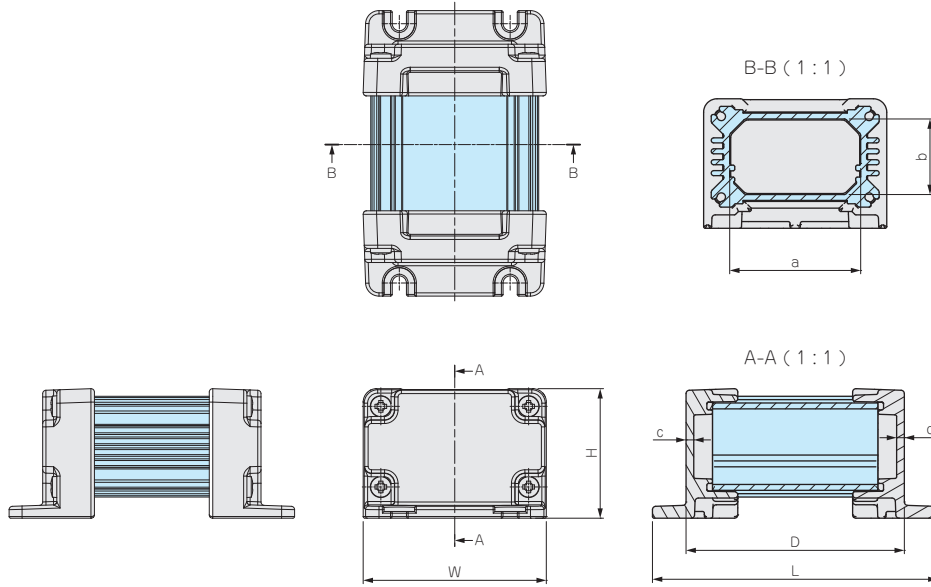

型番・寸法・標準価格

■ご注文の際は型番末尾□□□に色仕様の記号を付けて下さい。

型番	W	H	D	L	a	b	c	自重 (g)	標準価格
AW 5-4- 7□□□	54.6	38.6	65	85	39	22.5	2.3	128.5	▲1,960
AW 5-4- 9□□□	54.6	38.6	85	105	39	22.5	2.3	149	▲2,020
AW 5-4-11□□□	54.6	38.6	110	130	39	22.5	2.3	175	▲2,080
AW 5-4-14□□□	54.6	38.6	135	155	39	22.5	2.3	201.5	▲2,160
AW 7-7- 8□□□	65.8	70.8	80	106	47	51	2.5	294.5	▲2,780
AW 7-7-11□□□	65.8	70.8	110	136	47	51	2.5	350	▲2,910
AW 7-7-15□□□	65.8	70.8	150	176	47	51	2.5	424.5	▲3,080
AW 7-7-20□□□	65.8	70.8	200	226	47	51	2.5	517	▲3,320
AW 7-7-25□□□	65.8	70.8	250	276	47	51	2.5	610	▲3,560
AW 8-5- 9□□□	80.8	50.8	90	116	62	31	2.5	289.5	▲2,730
AW 8-5-12□□□	80.8	50.8	115	141	62	31	2.5	330.5	▲2,820
AW 8-5-14□□□	80.8	50.8	140	166	62	31	2.5	372	▲2,910
AW 8-5-18□□□	80.8	50.8	175	201	62	31	2.5	429.5	▲3,090
AW 9-9-10□□□	86.3	92	100	129	66.5	66.5	3	560.5	▲3,710
AW 9-9-13□□□	86.3	92	125	154	66.5	66.5	3	633.5	▲3,880
AW 9-9-17□□□	86.3	92	170	199	66.5	66.5	3	764.5	▲4,190
AW 9-9-22□□□	86.3	92	220	249	66.5	66.5	3	910.5	▲4,570
AW 9-9-28□□□	86.3	92	275	304	66.5	66.5	3	1,071	▲4,980
AW11-6-11□□□	106.3	62	110	139	86.5	36.5	3	526.5	▲3,620
AW11-6-15□□□	106.3	62	150	179	86.5	36.5	3	625	▲3,870
AW11-6-19□□□	106.3	62	190	219	86.5	36.5	3	723.5	▲4,120
AW11-6-24□□□	106.3	62	240	269	86.5	36.5	3	847	▲4,510
AW12-8-11□□□	120	77	105	134	100.2	51.5	3	614.5	▲3,450
AW12-8-14□□□	120	77	140	169	100.2	51.5	3	720.5	▲3,720
AW12-8-17□□□	120	77	179.5	208.5	100.2	51.5	3	840	▲4,060
AW12-8-22□□□	120	77	215	244	100.2	51.5	3	947.5	▲4,570
AW16-9-14□□□	156.3	87	135	164	136.5	61.5	3	945.5	▲5,220
AW16-9-18□□□	156.3	87	175	204	136.5	61.5	3	1,092.5	▲5,590
AW16-9-23□□□	156.3	87	225	254	136.5	61.5	3	1,275.5	▲6,110
AW16-9-28□□□	156.3	87	275	304	136.5	61.5	3	1,459	▲6,680
AW21-9-17□□□	206.3	87	170	199	186.5	61.5	3	1,303	▲6,540
AW21-9-21□□□	206.3	87	210	239	186.5	61.5	3	1,473.5	▲6,870
AW21-9-26□□□	206.3	87	260	289	186.5	61.5	3	1,686.5	7,160
AW21-9-31□□□	206.3	87	310	339	186.5	61.5	3	1,899.5	8,000

▲は値上げした製品です。

オプション部品 (別売)



取付ベース
AWCシリーズ
P4-14

六角穴付ボルト
HCSシリーズ
P4-14

ケーブルグラブドシリーズ
P5-67~82

ボール取付金具
SSKシリーズ
P4-63~65

プロテクティブベント
PMFシリーズ
P4-68~70



シールド
対策製品



防水・防塵アルミ／ステンレスボックス

型番目次/
Photo
INDEX

プラスチック
ケース

キャリング
ケース

防水・防塵
樹脂ボックス

防水・防塵
アルミ/
ステンレス
ボックス

端子ボックス/
防水コネクタ/
ケーブル
グラウンド

アルミ
フレーム/
ヒートシンク
ケース

アルミサッシ
ケース

メタル
ケース

フリーサイズ
ケース/
フリーサイズ
パネル

ラックケース/
サブラック

棚板/
ラックパネル

電池ホルダー/
電池ボックス

アクセサリ
/機構部品

カスタム製品

技術資料/
各種ご案内

- カスタム製品 (穴加工・シルク印刷・表面シート製作) についてはP14-1~51をご覧ください。
- CADデータ (DXF/DWG) でご依頼いただくと**5%割引**、リピート注文品は更に**5%割引**致します。

- IP67の防水性と放熱効果を兼ね備えたアルミケースです。ノーマル型とシールド型が選択可能です。
- ボディーフレームはヒートシンク形状のアルミ押出材で、パネルはアルミダイキャスト製の為、とても頑丈な構造です。
- ボディーフレーム内部には差込溝が付いており、基板やシャーシをスライドさせ入れる事が出来ます。
- 測定器、電源装置、コントロールボックス、産業用カメラなどにご利用頂けます。
- お客様のご指定で製作できるフリーサイズケースはP9-33~34のAWNシリーズをご覧ください。

テクニカルデータ
保護等級: IP67
使用温度範囲: -40℃~+105℃
締め付けトルク: 1.0N・m

構成内容

No.	名称	個数	材質	色 / 表面処理
1	パネル	2	アルミダイキャスト ADC12	メタリックグレー・ブラック / 粉体塗装
2	ボディーフレーム	1	アルミ押出材 A6063S-T5	シルバーアルマイト・ブラックアルマイト
3	ガスケット	2	シリコンゴム	ブラック
4	取付ビス (バンド)	8	ステンレス	無処理
5	ゴム足	4	ポリウレタン	ブラック



ノーマル型 - N タイプ



ノーマル型 - N タイプ 色仕様

メタリックグレー / シルバー

N G S

ブラック / シルバー

N B S

ブラック / ブラック

N B B

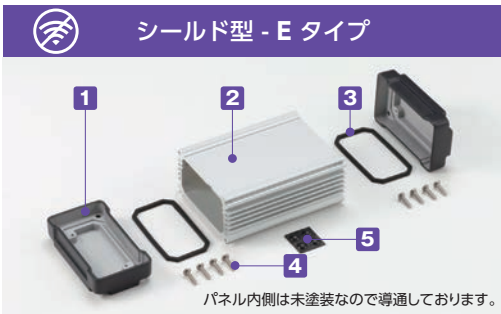

シールド型 - E タイプ



シールド型 - E タイプ 色仕様

シルバー / シルバー

E S S

ブラック / シルバー

E B S

ブラック / ブラック

E B B

パネル内側は未塗装なので導通しております。

外觀寸法図

■下記図面は代表共通図です。

各製品の詳細図はホームページよりCAD・PDF図をダウンロードしてご確認ください。

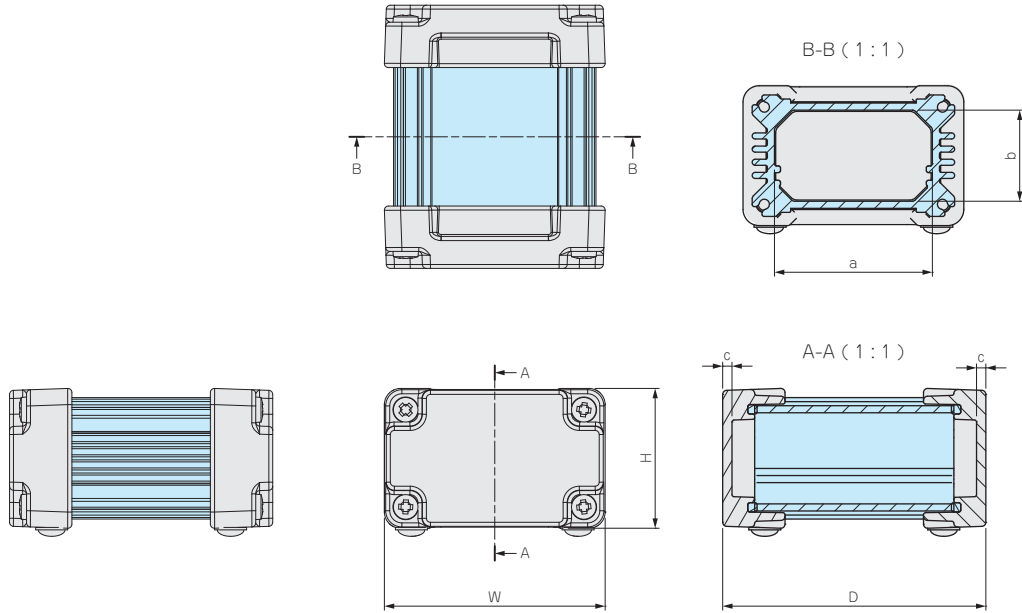

型番・寸法・標準価格

■ご注文の際は型番末尾□□□に色記号を付けて下さい。

型番	W	H	D	a	b	c	自重 (g)	標準価格
AWN 5-4- 7□□□	54.6	34.6	65	39	22.5	2.3	118.5	▲2,020
AWN 5-4- 9□□□	54.6	34.6	85	39	22.5	2.3	139	▲2,070
AWN 5-4-11□□□	54.6	34.6	110	39	22.5	2.3	165	▲2,140
AWN 5-4-14□□□	54.6	34.6	135	39	22.5	2.3	191.5	▲2,190
AWN 7-7- 8□□□	65.8	65.8	80	47	51	2.5	272.5	▲2,680
AWN 7-7-11□□□	65.8	65.8	110	47	51	2.5	328	▲2,820
AWN 7-7-15□□□	65.8	65.8	150	47	51	2.5	402.5	▲2,970
AWN 7-7-20□□□	65.8	65.8	200	47	51	2.5	495	▲3,210
AWN 7-7-25□□□	65.8	65.8	250	47	51	2.5	588	▲3,470
AWN 8-5- 9□□□	80.8	45.8	90	62	31	2.5	259.5	▲2,610
AWN 8-5-12□□□	80.8	45.8	115	62	31	2.5	300.5	▲2,730
AWN 8-5-14□□□	80.8	45.8	140	62	31	2.5	342	▲2,810
AWN 8-5-18□□□	80.8	45.8	175	62	31	2.5	399.5	▲2,970
AWN 9-9-10□□□	86.3	86.3	100	66.5	66.5	3	521.5	▲3,610
AWN 9-9-13□□□	86.3	86.3	125	66.5	66.5	3	594.5	▲3,780
AWN 9-9-17□□□	86.3	86.3	170	66.5	66.5	3	725.5	▲4,110
AWN 9-9-22□□□	86.3	86.3	220	66.5	66.5	3	871.5	▲4,460
AWN 9-9-28□□□	86.3	86.3	275	66.5	66.5	3	1,032	▲4,870
AWN11-6-11□□□	106.3	56.3	110	86.5	36.5	3	479.5	▲3,530
AWN11-6-15□□□	106.3	56.3	150	86.5	36.5	3	578	▲3,760
AWN11-6-19□□□	106.3	56.3	190	86.5	36.5	3	676.5	▲4,020
AWN11-6-24□□□	106.3	56.3	240	86.5	36.5	3	800	▲4,400
AWN12-8-11□□□	120	71.3	105	100.2	51.5	3	590.5	▲3,470
AWN12-8-14□□□	120	71.3	140	100.2	51.5	3	696.5	▲3,720
AWN12-8-17□□□	120	71.3	179.5	100.2	51.5	3	816	▲4,020
AWN12-8-22□□□	120	71.3	215	100.2	51.5	3	923.5	▲4,580
AWN16-9-14□□□	156.3	81.3	135	136.5	61.5	3	871.5	▲5,090
AWN16-9-18□□□	156.3	81.3	175	136.5	61.5	3	1,018.5	▲5,450
AWN16-9-23□□□	156.3	81.3	225	136.5	61.5	3	1,201.5	▲5,960
AWN16-9-28□□□	156.3	81.3	275	136.5	61.5	3	1,385	▲6,540
AWN21-9-17□□□	206.3	81.3	170	186.5	61.5	3	1,261	6,340
AWN21-9-21□□□	206.3	81.3	210	186.5	61.5	3	1,431.5	6,660
AWN21-9-26□□□	206.3	81.3	260	186.5	61.5	3	1,644.5	7,160
AWN21-9-31□□□	206.3	81.3	310	186.5	61.5	3	1,857.5	8,000

▲は値上げした製品です。

オプション部品 (別売)

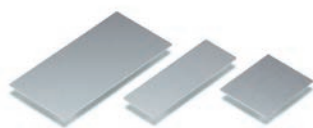

取付ベース
AWCシリーズ
P4-14



六角穴付ボルト
HCSシリーズ
P4-14



ケーブルグラウンドシリーズ
P5-67~82



シリコンプロテクター
AWSPシリーズ
P4-13



テクニカルデータ

保護等級：IP67
 使用温度範囲：-40℃～+105℃
 締め付けトルク：1.0N・m

- カスタム製品 (穴加工・インクジェット印刷・表面シート製作) についてはP14-1~51をご覧ください。
- CADデータ (DXF/DWG) でご依頼いただくと**5%割引**、リピート注文品は更に**5%割引**致します。



- シリコンプロテクター付で、耐衝撃性に優れたアルミケースです。
- IP67の防水・防塵性能があり、シールド効果もある放熱型アルミケースです。
- ボディーフレーム内部には差込溝が付いており、基板やシャーシをスライドさせ入れる事が出来ます。
- 全30サイズ、色仕様8タイプ、合計240機種よりご選択いただけます。
- 測定機、コントロールボックス、通信機器などに適しています。

構成内容

No.	名称	個数	材質	色 / 表面処理
1	パネル	2	アルミダイキャスト ADC12	シルバー・ブラック / 塗装 (内面未処理)
2	ボディーフレーム	1	アルミ押出材 A6063S-T5	シルバーアルマイト・ブラックアルマイト
3	プロテクター	2	シリコンゴム	ブラック・グレー・ネイビーブルー・イエロー
4	シールドガasket	2	導電性シリコンゴム	ブラック
5	スペーサー	8	真ちゅう	ニッケルメッキ
6	ブラインドキャップ	8	シリコンゴム	ブラック・グレー・ネイビーブルー・イエロー
7	取付ビス	8	ステンレス	無処理

※ AWPシリーズはシールドタイプのみとなります。
 内側が塗装されたノーマルタイプをご要望の場合、AWNシリーズにオプションシリコンカバーのAWSPを併せてご利用ください。

色仕様

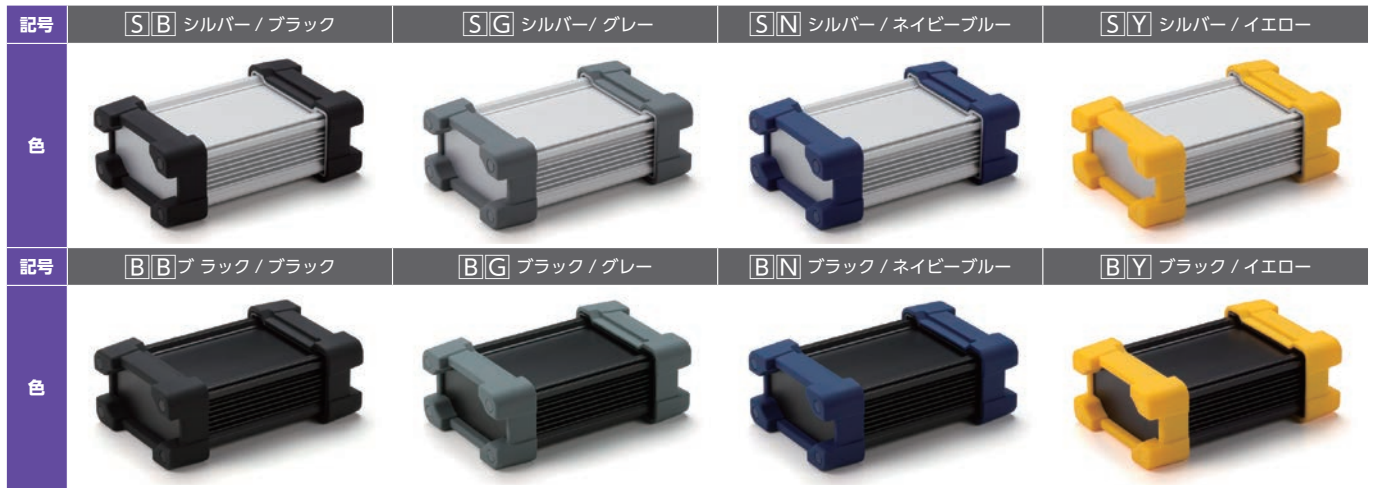

型番・寸法・標準価格

■ご注文の際は型番末尾□□□に色記号を付けて下さい。

型番	W	H	D	自重 (g)	標準価格
AWP 7-7- 8□□	72.4(65.8)	73.6(65.8)	104 (80)	363.5	▲ 3,880
AWP 7-7-11□□	72.4(65.8)	73.6(65.8)	134(110)	419	▲ 4,010
AWP 7-7-15□□	72.4(65.8)	73.6(65.8)	174(150)	493.5	▲ 4,180
AWP 7-7-20□□	72.4(65.8)	73.6(65.8)	224(200)	586	▲ 4,450
AWP 7-7-25□□	72.4(65.8)	73.6(65.8)	274(250)	679	▲ 4,650
AWP 8-5- 9□□	87.4(80.8)	53.6(45.8)	114 (90)	353.5	▲ 3,840
AWP 8-5-12□□	87.4(80.8)	53.6(45.8)	139(115)	394.5	▲ 3,950
AWP 8-5-14□□	87.4(80.8)	53.6(45.8)	164(140)	436	▲ 4,020
AWP 8-5-18□□	87.4(80.8)	53.6(45.8)	199(175)	493.5	▲ 4,240
AWP 9-9-10□□	93.9(86.3)	95.1(86.3)	130(100)	693	▲ 5,200
AWP 9-9-13□□	93.9(86.3)	95.1(86.3)	155(125)	766	▲ 5,380
AWP 9-9-17□□	93.9(86.3)	95.1(86.3)	200(170)	897	▲ 5,710
AWP 9-9-22□□	93.9(86.3)	95.1(86.3)	250(220)	1,043	▲ 6,070
AWP 9-9-28□□	93.9(86.3)	95.1(86.3)	305(275)	1,203.5	▲ 6,500
AWP11-6-11□□	113.9(106.3)	65.1(56.3)	140(110)	652.5	▲ 5,220
AWP11-6-15□□	113.9(106.3)	65.1(56.3)	180(150)	751.5	▲ 5,450
AWP11-6-19□□	113.9(106.3)	65.1(56.3)	220(190)	850	▲ 5,680
AWP11-6-24□□	113.9(106.3)	65.1(56.3)	270(240)	973	▲ 6,100
AWP12-8-11□□	127.6(120)	80.1(71.3)	135(105)	778.5	5,130
AWP12-8-14□□	127.6(120)	80.1(71.3)	170(140)	885	5,390
AWP12-8-17□□	127.6(120)	80.1(71.3)	209.5(179.5)	1,004.5	5,730
AWP12-8-22□□	127.6(120)	80.1(71.3)	245(215)	1,112	6,170
AWP16-9-14□□	163.9(156.3)	90.1(81.3)	165(135)	1,094	▲ 7,140
AWP16-9-18□□	163.9(156.3)	90.1(81.3)	205(175)	1,240.5	▲ 7,500
AWP16-9-23□□	163.9(156.3)	90.1(81.3)	255(225)	1,424	▲ 8,010
AWP16-9-28□□	163.9(156.3)	90.1(81.3)	305(275)	1,607.5	▲ 8,590
AWP21-9-17□□	213.9(206.3)	90.1(81.3)	202(170)	1,571.5	8,790
AWP21-9-21□□	213.9(206.3)	90.1(81.3)	242(210)	1,742	9,110
AWP21-9-26□□	213.9(206.3)	90.1(81.3)	292(260)	1,955.5	9,610
AWP21-9-31□□	213.9(206.3)	90.1(81.3)	342(310)	2,168.5	10,450

■ () 内数値はアルミケースの寸法です。

■各製品の詳細図はホームページよりCAD・PDF図をダウンロードしてご確認ください。

▲は値上げした製品です。

外觀寸法図

■各製品の詳細図はホームページよりCAD・PDF図をダウンロードしてご確認ください。

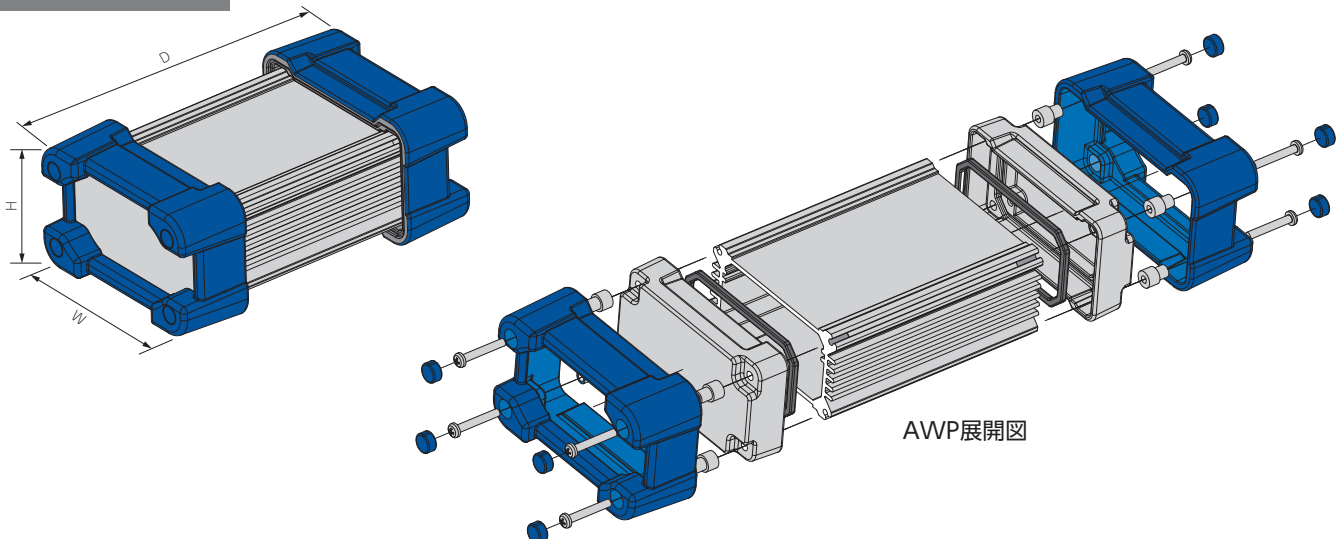

AWP展開図

型番目次/
Photo
INDEX

プラスチック
ケース

キャリング
ケース

防水・防塵
樹脂ボックス

防水・防塵
アルミ/
ステンレス
ボックス

端子ボックス/
防水コネクタ/
ケーブル
グラブド

アルミ
フレーム/
ヒートシンク
ケース

アルミサッシ
ケース

メタル
ケース

フリーサイズ
ケース/
フリーサイズ
パネル

ラックケース/
サブラック

機板/
ラックパネル

電池ホルダー/
電池ボックス

アクセサリ
/機構部品

カスタム製品

技術資料/
各種ご案内

AW・AWN・AWP ボディーフレーム断面図

AW/AWN5-4-□

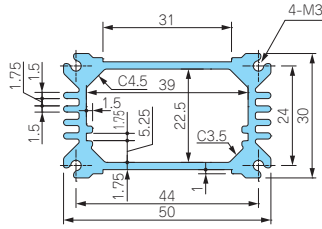

AW/AWN/AWP7-7-□

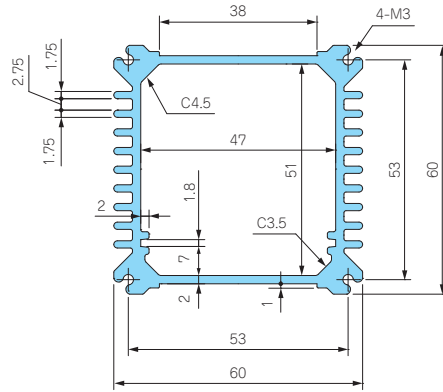

AW/AWN/AWP8-5-□

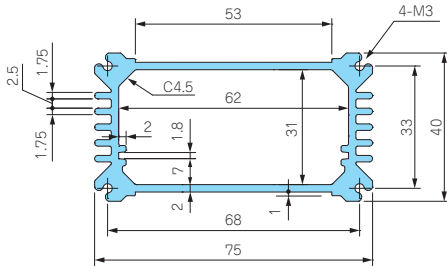

AW/AWN/AWP9-9-□

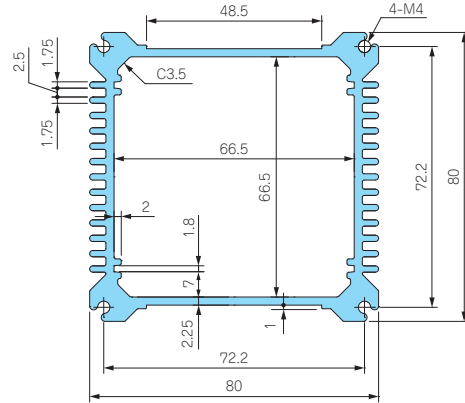

AW/AWN/AWP11-6-□

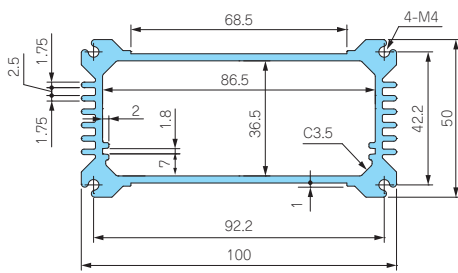

AW/AWN/AWP12-8-□

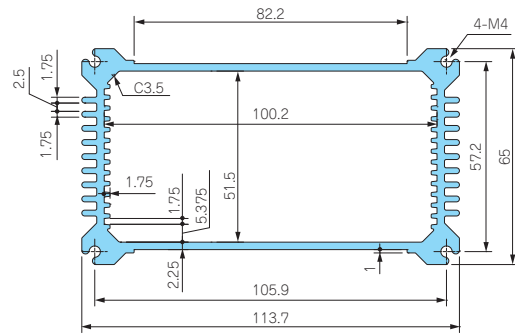

型番目次/
Photo
INDEX

プラスチック
ケース

キャリング
ケース

防水・防塵
樹脂ボックス

防水・防塵
アルミ/
ステンレス
ボックス

端子ボックス/
防水コネクタ/
ケーブル
グラウンド

アルミ
フレーム/
ヒートシンク
ケース

アルミサッシ
ケース

メタル
ケース

フリーサイズ
ケース/
フリーサイズ
パネル

ラックケース/
サブラック

棚板/
ラックパネル

電池ホルダー/
電池ボックス

アクセサリ
/機構部品

カスタム製品

技術資料/
各種ご案内

AW/AWN/AWP16-9□

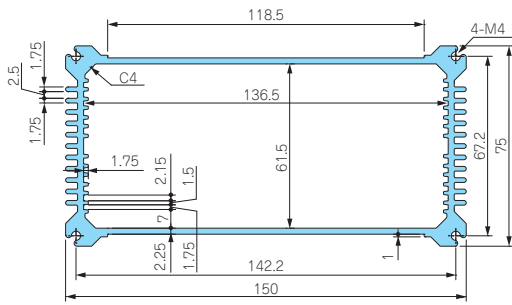

AW/AWN/AWP21-9□

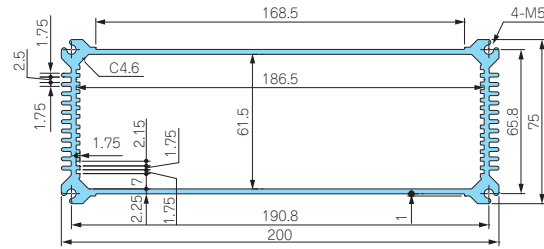

- ※熱抵抗値算出の条件
- ・自然空冷
 - ・フィンが地面に垂直で温度上昇60℃の時
 - ・押ししがアルマイト品
 - ・全面素子

型番			ボディフレーム長さ	※熱抵抗値 (℃/W)
AW 5-4- 7	AWN 5-4- 7	—	49.2	11.2
AW 5-4- 9	AWN 5-4- 9	—	69.2	9.18
AW 5-4-11	AWN 5-4-11	—	94.2	7.64
AW 5-4-14	AWN 5-4-14	—	119.2	6.63
AW 7-7- 8	AWN 7-7- 8	AWP 7-7- 8	64	4.41
AW 7-7-11	AWN 7-7-11	AWP 7-7-11	94	3.5
AW 7-7-15	AWN 7-7-15	AWP 7-7-15	134	2.83
AW 7-7-20	AWN 7-7-20	AWP 7-7-20	184	2.33
AW 7-7-25	AWN 7-7-25	AWP 7-7-25	234	2.02
AW 8-5- 9	AWN 8-5- 9	AWP 8-5- 9	74	5.97
AW 8-5-12	AWN 8-5-12	AWP 8-5-12	99	5.01
AW 8-5-14	AWN 8-5-14	AWP 8-5-14	124	4.37
AW 8-5-18	AWN 8-5-18	AWP 8-5-18	159	3.76
AW 9-9-10	AWN 9-9-10	AWP 9-9-10	81	3.1
AW 9-9-13	AWN 9-9-13	AWP 9-9-13	106	2.63
AW 9-9-17	AWN 9-9-17	AWP 9-9-17	151	2.12
AW 9-9-22	AWN 9-9-22	AWP 9-9-22	201	1.79
AW 9-9-28	AWN 9-9-28	AWP 9-9-28	256	1.54
AW11-6-11	AWN11-6-11	AWP11-6-11	90.6	4.52
AW11-6-15	AWN11-6-15	AWP11-6-15	130.6	3.62
AW11-6-19	AWN11-6-19	AWP11-6-19	170.6	3.08
AW11-6-24	AWN11-6-24	AWP11-6-24	220.6	2.64
AW12-8-11	AWN12-8-11	AWP12-8-11	85.6	3.6
AW12-8-14	AWN12-8-14	AWP12-8-14	120.6	2.93
AW12-8-17	AWN12-8-17	AWP12-8-17	160.1	2.47
AW12-8-22	AWN12-8-22	AWP12-8-22	195.6	2.18
AW16-9-14	AWN16-9-14	AWP16-9-14	115.6	2.64
AW16-9-18	AWN16-9-18	AWP16-9-18	155.6	2.2
AW16-9-23	AWN16-9-23	AWP16-9-23	205.6	1.86
AW16-9-28	AWN16-9-28	AWP16-9-28	255.6	1.63
AW21-9-17	AWN21-9-17	AWP21-9-17	147.8	2.3
AW21-9-21	AWN21-9-21	AWP21-9-21	187.8	1.99
AW21-9-26	AWN21-9-26	AWP21-9-26	237.8	1.72
AW21-9-31	AWN21-9-31	AWP21-9-31	287.8	1.54

型番目次/
Photo
INDEX

プラスチック
ケース

キャリング
ケース

防水・防塵
樹脂ボックス

防水・防塵
アルミ/
ステンレス
ボックス

端子ボックス/
防水コネクタ/
ケーブル
グランド

アルミ
フレーム/
ヒートシンク
ケース

アルミサッシ
ケース

メタル
ケース

フリーサイズ
ケース/
フリーサイズ
パネル

ラックケース/
サブラック

機板/
ラックパネル

電池ホルダー/
電池ボックス

アクセサリ
/機構部品

カスタム製品

技術資料/
各種ご案内

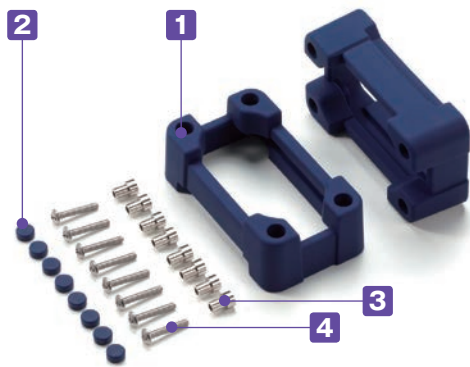

記号	B ブラック	G グレー	N ネイビーブルー	Y イエロー
色				

- AWN・AWNSシリーズ用のシリコンプロテクターです。
- 落下などの衝撃や、パネル面のスイッチやコネクタを保護する事が出来ます。

外観寸法図

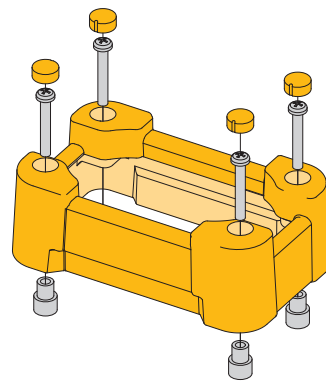
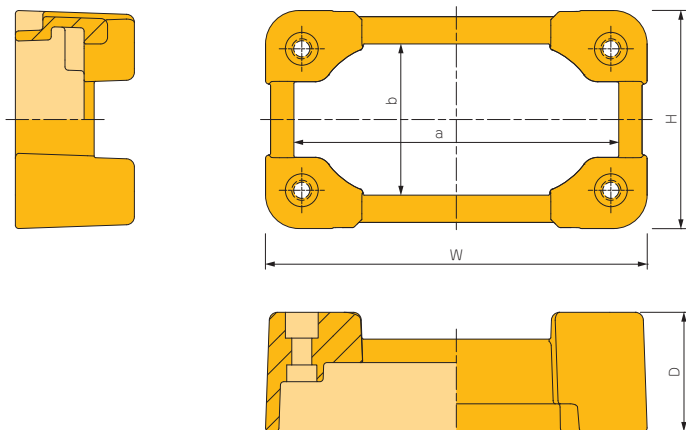

構成内容

No.	名称	個数	材質	色 / 表面処理
1	プロテクター	2	シリコン	ブラック・グレー・ネイビーブルー・イエロー
2	ブラインドキャップ	8	シリコン	ブラック・グレー・ネイビーブルー・イエロー
3	スペーサー	8	真ちゅう	ニッケルメッキ
4	取付ビス	8	ステンレス	無処理

型番・寸法・標準価格

■ ご注文の際は型番末尾□に色記号B・G・N・Yをご記入ください。

型番	W	H	D	a	b	取付ビス	対応機種	自重 (g)	標準価格
AWSP 7-7□	72.4	73.6	31	58.4	56.6	M3	AWN 7-7□ / AWNS 66-66□	99	1,240
AWSP 8-5□	87.4	53.6	31	73.4	36.6	M3	AWN 8-5□ / AWNS 81-46□	100.5	1,260
AWSP 9-9□	93.9	95.1	35.5	76.9	75.1	M4	AWN 9-9□ / AWNS 86-86□	184.5	1,680
AWSP11-6□	113.9	65.1	35.5	96.9	45.1	M4	AWN11-6□ / AWNS106-56□	186	1,760
AWSP12-8□	127.6	80.1	35.5	110.6	60.1	M4	AWN12-8□ / AWNS120-71□	201	1,770
AWSP16-9□	163.9	90.1	35.5	145.9	69.1	M4	AWN16-9□ / AWNS156-81□	235	2,110
AWSP21-9□	213.9	90.1	39.5	192.9	66.1	M5	AWN21-9□ / AWNS206-81□	333	2,450

型番目次/
Photo
INDEX

プラスチック
ケース

キャリング
ケース

防水・防塵
樹脂ボックス

防水・防塵
アルミ/
ステンレス
ボックス

端子ボックス/
防水コネクタ/
ケーブル
グラウンド

アルミ
フレーム/
ヒートシンク
ケース

アルミサッシ
ケース

メタル
ケース

フリーサイズ
ケース/
フリーサイズ
パネル

ラックケース/
サブラック

棚板/
ラックパネル

電池ホルダー/
電池ボックス

アクセサリ
/機構部品

カスタム製品

技術資料/
各種ご案内

AWC SERIES

アルミ取付ベース

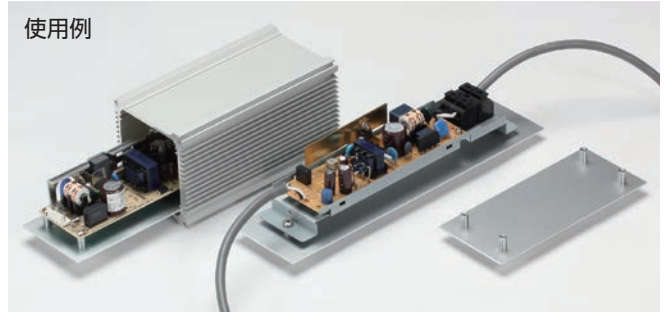
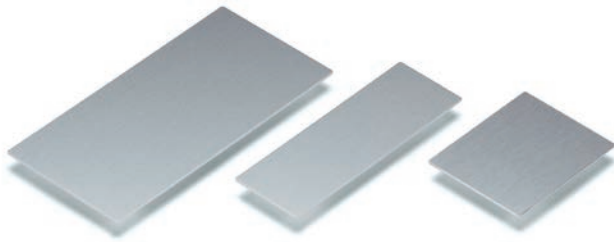

■ 材質 / 表面処理 : A1050P / シルバーアルマイト

■ AW・AWN・AWPシリーズ用取付ベースです。

電源ユニット、基板モジュール、端子台等を取付けてボディフレームにスライドさせ組み込むことができます。

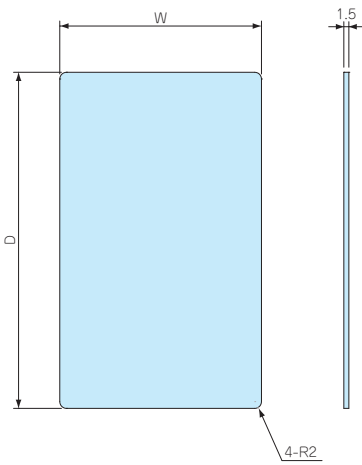

型番・寸法・標準価格

型番	W	D	対応機種	標準価格
AWC 5- 7	38.9	49.2	AW・AWN 5-4-7	250
AWC 5- 9	38.9	69.2	AW・AWN 5-4-9	250
AWC 5-11	38.9	94.2	AW・AWN 5-4-11	280
AWC 5-14	38.9	119.2	AW・AWN 5-4-14	300
AWC 7- 8	47	64	AW・AWN・AWP 7-7-8	310
AWC 7-11	47	94	AW・AWN・AWP 7-7-11	340
AWC 7-15	47	134	AW・AWN・AWP 7-7-15	380
AWC 7-20	47	184	AW・AWN・AWP 7-7-20	400
AWC 7-25	47	234	AW・AWN・AWP 7-7-25	450
AWC 8- 9	61.8	74	AW・AWN・AWP 8-5-9	380
AWC 8-12	61.8	99	AW・AWN・AWP 8-5-12	400
AWC 8-14	61.8	124	AW・AWN・AWP 8-5-14	440
AWC 8-18	61.8	159	AW・AWN・AWP 8-5-18	460
AWC 9-10	66.5	81	AW・AWN・AWP 9-9-10	390
AWC 9-13	66.5	106	AW・AWN・AWP 9-9-13	440
AWC 9-17	66.5	151	AW・AWN・AWP 9-9-17	460
AWC 9-22	66.5	201	AW・AWN・AWP 9-9-22	520
AWC 9-28	66.5	256	AW・AWN・AWP 9-9-28	580
AWC11-11	86.5	90.6	AW・AWN・AWP11-6-11	440
AWC11-15	86.5	130.6	AW・AWN・AWP11-6-15	500
AWC11-19	86.5	170.6	AW・AWN・AWP11-6-19	530
AWC11-24	86.5	220.6	AW・AWN・AWP11-6-24	590
AWC12-11	100.2	85.6	AW・AWN・AWP12-8-11	450
AWC12-14	100.2	120.6	AW・AWN・AWP12-8-14	500
AWC12-17	100.2	160.1	AW・AWN・AWP12-8-17	550
AWC12-22	100.2	195.6	AW・AWN・AWP12-8-22	590
AWC16-14	136.3	115.6	AW・AWN・AWP16-9-14	530
AWC16-18	136.3	155.6	AW・AWN・AWP16-9-18	610
AWC16-23	136.3	205.6	AW・AWN・AWP16-9-23	700
AWC16-28	136.3	255.6	AW・AWN・AWP16-9-28	790
AWC21-17	186.1	147.8	AW・AWN・AWP21-9-17	680
AWC21-21	186.1	187.8	AW・AWN・AWP21-9-21	790
AWC21-26	186.1	237.8	AW・AWN・AWP21-9-26	900
AWC21-31	186.1	287.8	AW・AWN・AWP21-9-31	1,050

■ 各製品の詳細図はホームページよりCAD・PDF図をダウンロードしてご確認ください。

■ お客様の指定サイズで製作できるフリーサイズケースはP9-39のAWSCシリーズを利用ください。

HCS SERIES

六角穴付ボルト

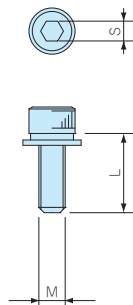

■ AW・AWNシリーズ用六角穴付ボルトです。

外觀に堅牢さを求める場合や、いたずら防止用としてご利用下さい。

※ 標準付属ビスは十字穴付ビスです。

型番・寸法・標準価格

型番	M	L	S	材質	入数	標準価格 / 袋
HCS3-12S	3	12	2.5	ステンレス	8 / 袋	180
HCS4-12S	4	12	3	ステンレス	8 / 袋	240
HCS5-12S	5	12	4	ステンレス	8 / 袋	300

型番目次/
Photo
INDEX

プラスチック
ケース

キャリング
ケース

防水・防塵
樹脂ボックス

防水・防塵
アルミ/
ステンレス
ボックス

端子ボックス/
防水コネクタ/
ケーブル
グランド

アルミ
フレーム/
ヒートシンク
ケース

アルミサッシ
ケース

メタル
ケース

フリーサイズ
ケース/
フリーサイズ
パネル

ラックケース/
サブラック

機板/
ラックパネル

電池ホルダー/
電池ボックス

アクセサリ
/ 機構部品

カスタム製品

技術資料/
各種ご案内

フリーサイズケース



型番目次/
Photo
INDEX

プラスチック
ケース

■ カスタム製品 (穴加工・インクジェット印刷・シルク印刷) についてはP14-1~51をご覧ください。

キャリング
ケース

防水・防塵
樹脂ボックス

防水・防塵
アルミ/
ステンレス
ボックス

端子ボックス/
防水コネクタ/
ケーブル
グラウンド

アルミ
フレーム/
ヒートシンク
ケース

アルミサッシ
ケース

メタル
ケース

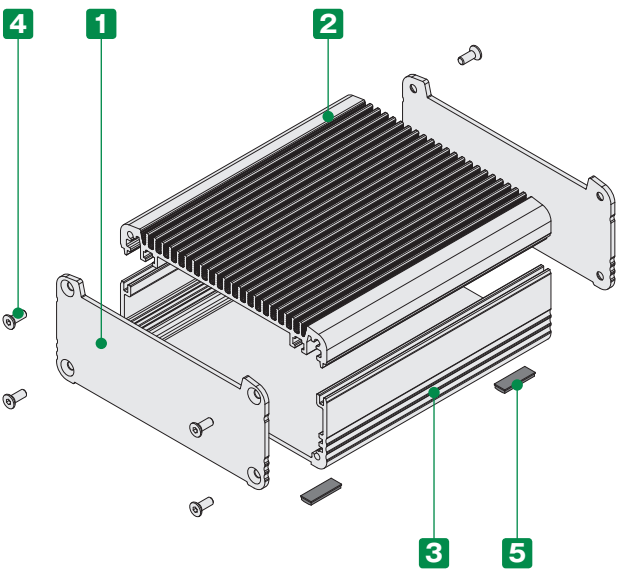

■ WH寸法を7タイプ追加し全17タイプ、奥行き(D)寸法が40~500mmまで1mm単位で指定できるフリーサイズヒートシンクケースです。

■ 上面がヒートシンク形状で、効率良く放熱が出来る形状の熱対策アルミケースです。

■ 産業用ファンレスPC・パワーアンプ・電源装置など、発熱の多い機器に最適です。

■ ヒートシンク部は表面積が大きくなる波打形状です。

放熱効果を最大限に発揮できる形状となっています。



フリーサイズ
ケース/
フリーサイズ
パネル

構成内容

No.	名称	個数	材質	色 / 表面処理
1	パネル	2	アルミ板 A1050P	シルバーアルマイト・ブラックアルマイト
2	ヒートシンクカバー	1	アルミ押出材 A6063S-T5	シルバーアルマイト・ブラックアルマイト
3	下カバー	1	アルミ押出材 A6063S-T5	シルバーアルマイト・ブラックアルマイト
4	取付ビス (六角穴付皿)	8	ステンレス	無処理
5	ゴム足	4	ポリウレタン	ブラック

■ ヒートシンクカバー、下カバー寸法図はP9-28~30をご参照下さい。

ラックケース/
サブラック

棚板/
ラックパネル

電池ホルダー/
電池ボックス

型番記入方法

ご注文の際は □ 内に 1~2 の選択項目に合った寸法や記号を記入して下さい。

ケース型番

EXHS

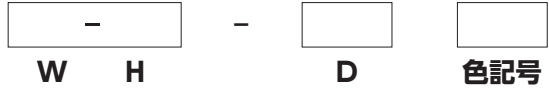

例：W106 - H46.1 - D123、ヒートシンクカバー・下カバーがシルバー色、パネルがブラック色の場合

EXHS 106 - 46 - 123 SB

お引き合いは P9-111~112のフォーマットをご利用下さい。

アクセサリ/
機構部品

カスタム製品

技術資料/
各種ご案内

1 サイズ選定

下記をご参照の上、W(幅)×H(高さ)×D(奥行き)寸法を指定して下さい。

WH寸法

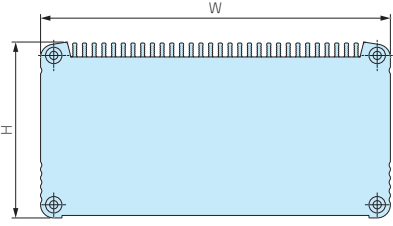

WH型番	W	H
81-31	80.6	30.7
81-41	80.6	40.7
81-56	80.6	55.7
106-31	106	31.1
106-46	106	46.1
106-61	106	61.1
141-36	141	36.1
141-51	141	51.1
141-71	141	71.1

WH型番	W	H
141- 91	141	91.1
NEW 187- 44	186.5	43.5
NEW 187- 62	186.5	61.5
NEW 187- 82	186.5	81.5
NEW 187-107	186.5	106.5
NEW 232- 52	232	52
NEW 232- 77	232	77
NEW 232-102	232	102

D寸法

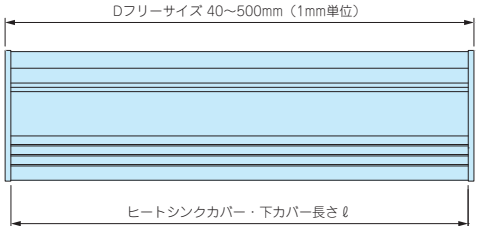



WH型番	ℓ
81-□	D-4
106-□	D-4
141-□	D-4
187-□	D-5
232-□	D-6

■ D寸法の指定は0.1mm単位でも承ります。(切断寸法公差は±0.3mmです。)

■ 詳細寸法図はP9-27をご参照下さい。

2 カラー選定

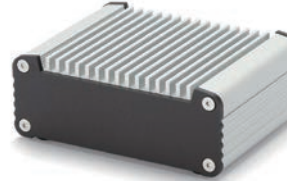
下記4タイプの色仕様からご選択いただけます。

記号	S S シルバー / シルバー	S B シルバー / ブラック	B S ブラック / シルバー	B B ブラック / ブラック
色				

納期

実働8日目発送 受注日および土・日・祭日は実働日に含まれません。
納期は基準納期です。数量、追加工内容によっては変わることがございます。
(追加工付での納期はP9-114をご覧ください。)

標準価格表

1台～3台までは同単価です。
4台からは別途お見積り致します。見積りはお引合い確認後、早急にご回答致します。
お引き合いについてはP9-111～112の引き合いフォーマットをご利用下さい。

WH型番	D寸法範囲							
	40~99	100~149	150~199	200~249	250~299	300~399	400~500	
81- 31	4,650	5,270	6,010	7,030	8,000	10,470	12,820	
81- 41	4,810	5,420	6,200	7,220	8,270	10,790	13,170	
81- 56	5,050	5,690	6,510	7,640	8,690	11,360	13,890	
106- 31	5,050	5,700	6,560	7,680	8,860	11,620	14,200	
106- 46	5,290	5,990	6,880	8,080	9,300	12,120	14,840	
106- 61	5,530	6,310	7,230	8,440	9,710	12,680	15,480	
141- 36	5,760	6,660	7,680	9,020	10,440	13,790	16,950	
141- 51	6,110	7,020	8,100	9,520	11,030	14,500	17,870	
141- 71	6,570	7,540	8,690	10,150	11,710	15,350	18,840	
141- 91	6,960	7,980	9,180	10,700	12,320	16,110	19,700	
187- 44	7,480	8,690	10,150	11,940	13,810	18,380	23,000	
187- 62	7,740	9,020	10,520	12,410	14,390	19,160	24,020	
187- 82	8,060	9,420	10,980	12,940	15,010	20,010	25,100	
187-107	8,520	9,950	11,620	13,670	15,870	21,150	26,500	
232- 52	8,560	10,050	11,780	13,930	16,250	21,780	27,380	
232- 77	9,180	10,740	12,580	14,880	17,340	23,210	29,140	
232-102	9,790	11,490	13,460	15,870	18,470	24,700	31,040	

外觀寸法図

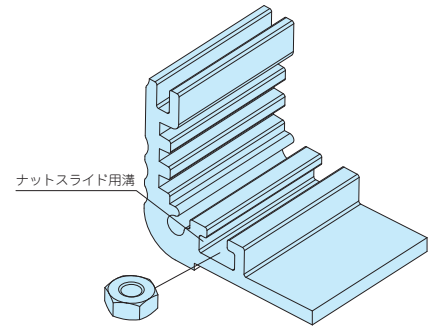
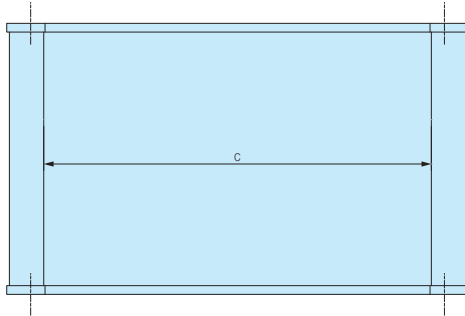
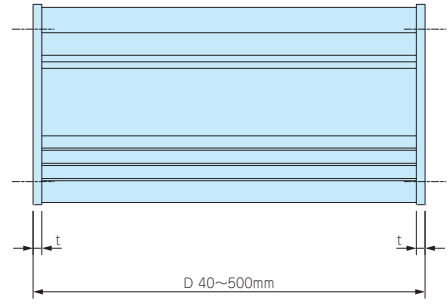
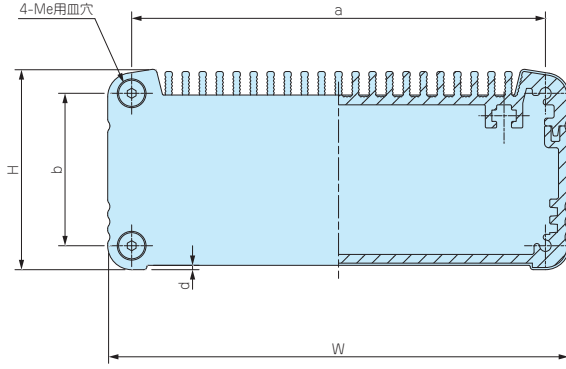

■ EXHSシリーズの上カバーと、下カバー（フレーム幅140mm以上）にM3ナットが入るナットスライド用溝があります。

付属ビス

- EXHS 81-□：六角穴付皿M2.5×8 ×8本
 - EXHS106-□、141-□：六角穴付皿M3×8 ×8本
 - EXHS187-□：六角穴付皿M4×10 ×8本
 - EXHS232-□：六角穴付皿M5×10 ×8本
- 六角レンチ

オプション部品（別売）

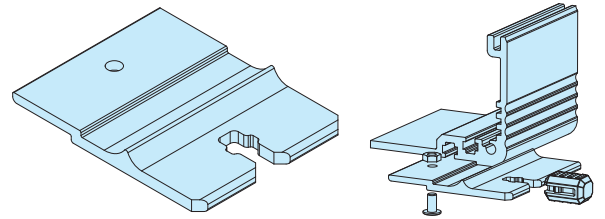

外部取付足
EX-36シリーズ
P9-30

型番目次/
Photo
INDEX

プラスチック
ケース

キャリング
ケース

防水・防塵
樹脂ボックス

防水・防塵
アルミ/
ステンレス
ボックス

端子ボックス/
防水コネクタ/
ケーブル
グランド

アルミ
フレーム/
ヒートシンク
ケース

アルミサッシ
ケース

メタル
ケース

フリーサイズ
ケース/
フリーサイズ
パネル

ラックケース/
サブラック

棚板/
ラックパネル

電池ホルダー/
電池ボックス

アクセサリ
/機構部品

カスタム製品

技術資料/
各種ご案内

ケース型番	W	H	a	b	c	d	e	t
EXHS 81- 31-□	80.6	30.7	72	22	67	0.9	2.5	2
EXHS 81- 41-□	80.6	40.7	72	32	67	0.9	2.5	2
EXHS 81- 56-□	80.6	55.7	72	47	67	0.9	2.5	2
EXHS106- 31-□	106	31.1	95	20	89	1	3	2
EXHS106- 46-□	106	46.1	95	35	89	1	3	2
EXHS106- 61-□	106	61.1	95	50	89	1	3	2
EXHS141- 36-□	141	36.1	130	25	124	1	3	2
EXHS141- 51-□	141	51.1	130	40	124	1	3	2
EXHS141- 71-□	141	71.1	130	60	124	1	3	2
EXHS141- 91-□	141	91.1	130	80	124	1	3	2
EXHS187- 44-□	186.5	43.5	173	30	162	1	4	2.5
EXHS187- 62-□	186.5	61.5	173	48	162	1	4	2.5
EXHS187- 82-□	186.5	81.5	173	68	162	1	4	2.5
EXHS187-107-□	186.5	106.5	173	93	162	1	4	2.5
EXHS232- 52-□	232	52	218	37	207	1	5	3
EXHS232- 77-□	232	77	218	62	207	1	5	3
EXHS232-102-□	232	102	218	87	207	1	5	3

ヒートシンクカバー、下カバー寸法図

EXHS81-31-□

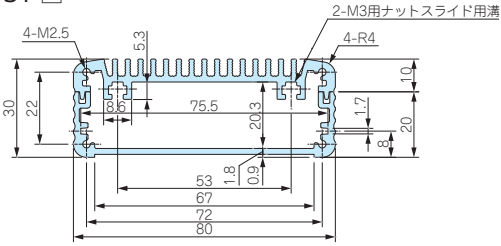

EXHS81-41-□

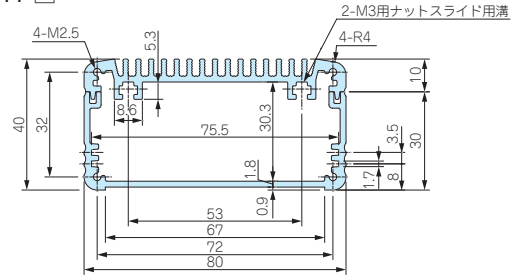

EXHS81-56-□

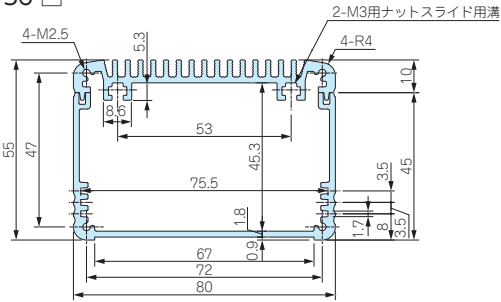

EXHS106-31-□

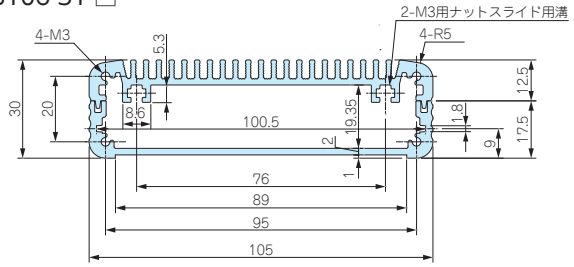

EXHS106-46-□

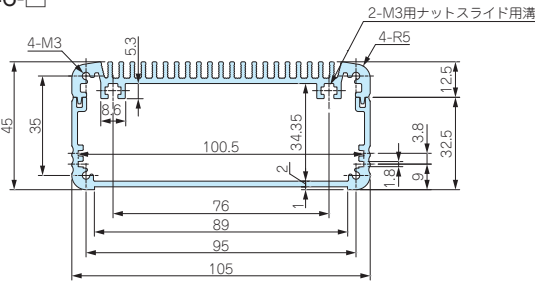

EXHS106-61-□

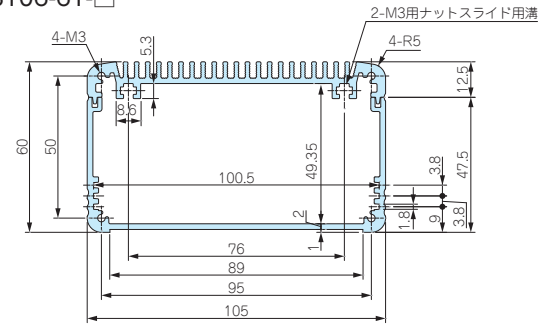

EXHS141-36-□

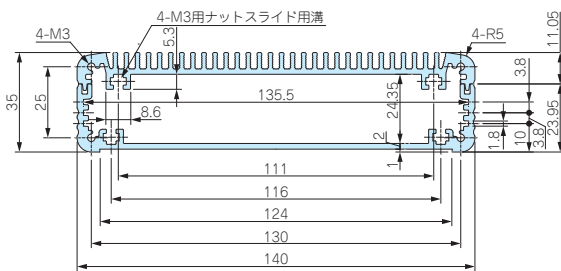

EXHS141-51-□

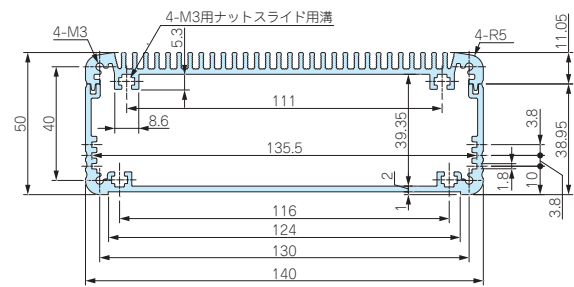

EXHS141-71-□

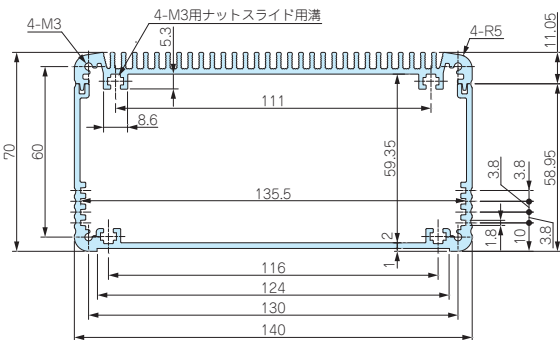

EXHS141-91-□

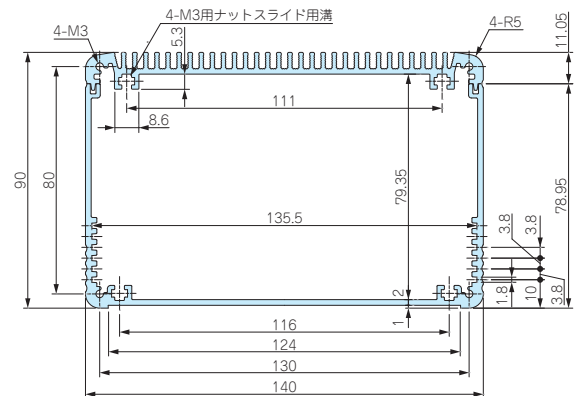

型番目次/
Photo
INDEX

プラスチック
ケース

キャリング
ケース

防水・防塵
樹脂ボックス

防水・防塵
アルミ/
ステンレス
ボックス

端子ボックス/
防水コネクタ/
ケーブル
グラウンド

アルミ
フレーム/
ヒートシンク
ケース

アルミサッシ
ケース

メタル
ケース

フリーサイズ
ケース/
フリーサイズ
パネル

ラックケース/
サブラック

機板/
ラックパネル

電池ホルダー/
電池ボックス

アクセサリ
/機構部品

カスタム製品

技術資料/
各種ご案内

EXHS187-44-□

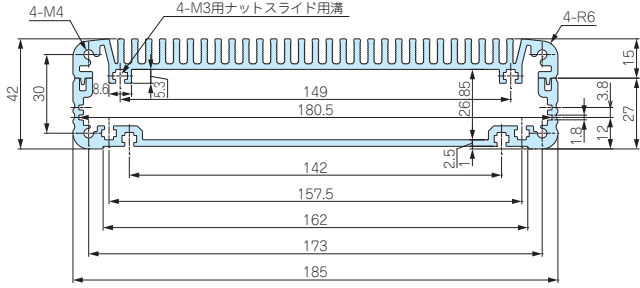

EXHS187-62-□

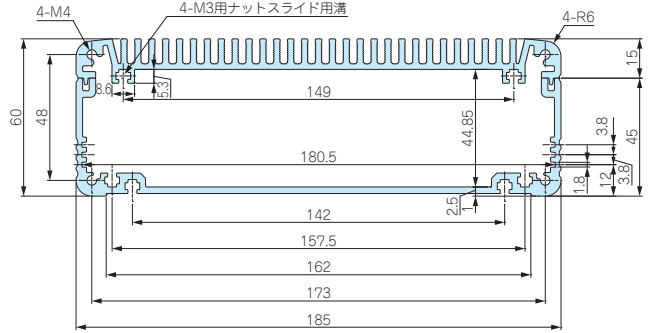

EXHS187-82-□

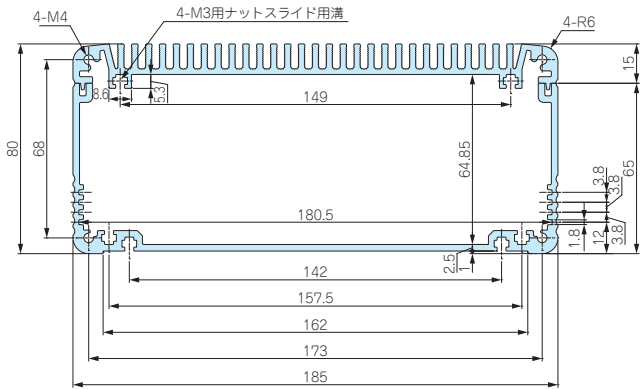

EXHS187-107-□

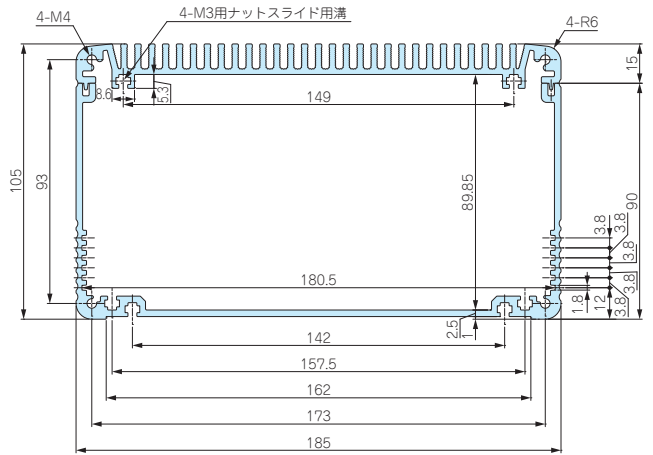

EXHS232-52-□

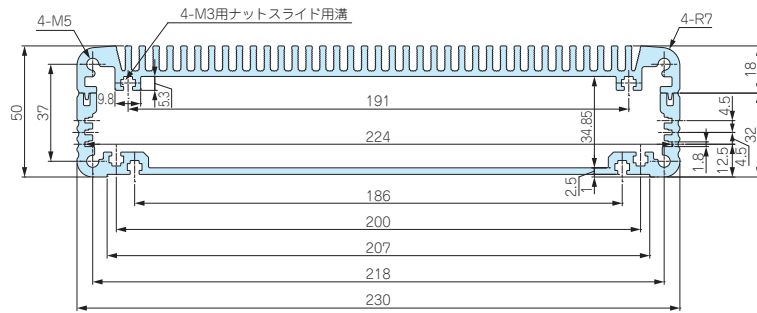

EXHS232-77-□

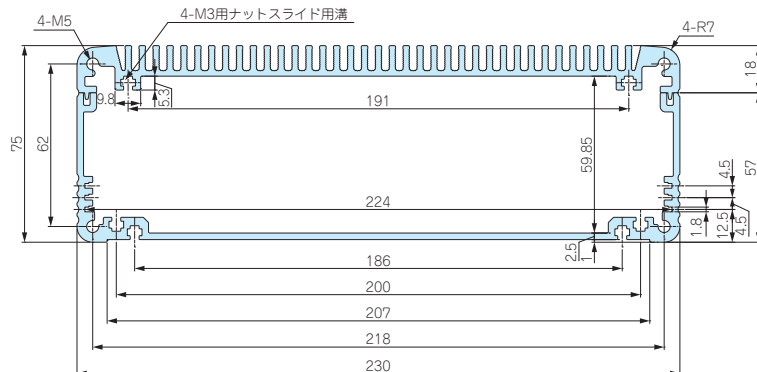

型番目次/
Photo
INDEX

プラスチック
ケース

キャリング
ケース

防水・防塵
樹脂ボックス

防水・防塵
アルミ/
ステンレス
ボックス

端子ボックス/
防水コネクタ/
ケーブル
グランド

アルミ
フレーム/
ヒートシンク
ケース

アルミサッシ
ケース

メタル
ケース

フリーサイズ
ケース/
フリーサイズ
パネル

ラックケース/
サブラック

棚板/
ラックパネル

電池ホルダー/
電池ボックス

アクセサリ
/機構部品

カスタム製品

技術資料/
各種ご案内

EXHS232-102-□

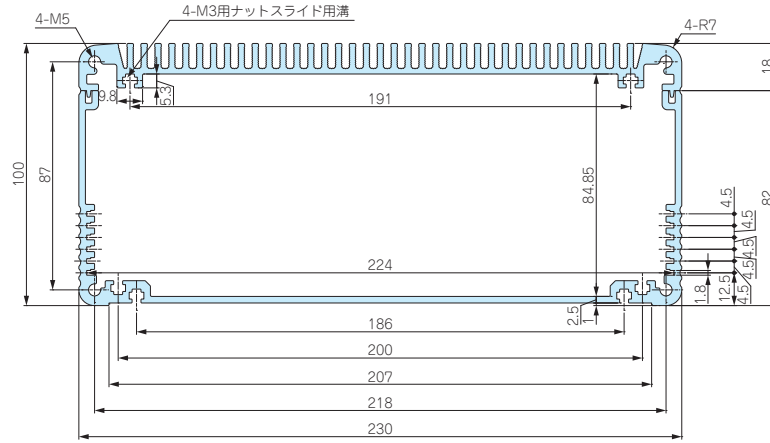

EF-36 SERIES

EXS・EXHSシリーズ用外部取付足

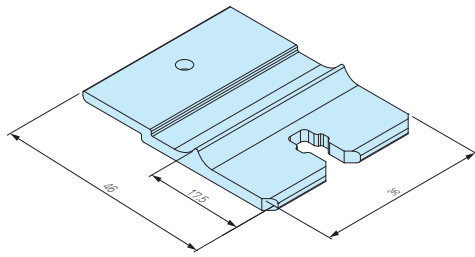

取付図

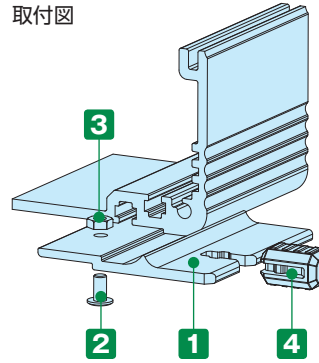

構成内容

No.	名称	個数	材質	色 / 表面処理
1	ブラケット	4	アルミ押出材 A6063S-T5	シルバーアルマイト・ブラックアルマイト
2	取付ビス (スリムヘッドM3×6)	4	鉄	三価黒クロメート
3	ナット (M3用)	4	鉄	三価黒クロメート
4	差込ゴム足	4	シリコンゴム	ブラック

型番・標準価格

型番		標準価格 / 袋	
● シルバーアルマイト	● ブラックアルマイト	シルバーアルマイト (S)	ブラックアルマイト (S)
EF-36S	EF-36B	2,140	2,180

■ EXS・EXHSシリーズの下カバー(フレーム幅185mm以上)に利用可能です。

MT-3N

EXHSシリーズ用 ナット

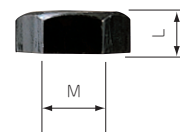
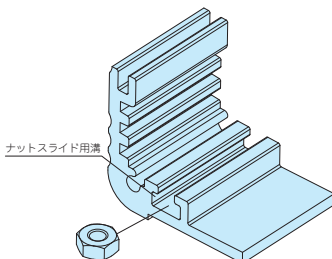

型番・寸法・標準価格

型番	M	L	材質	表面処理	入数	標準価格 / 袋
MT-3N	3	2.4	鉄	三価黒クロメート	50個 / 袋	250

■ EXHSシリーズのヒートシンクカバーと、下カバー(フレーム幅140mm以上)に利用可能です。

型番目次/
Photo
INDEX

プラスチック
ケース

キャリング
ケース

防水・防塵
樹脂ボックス

防水・防塵
アルミ/
ステンレス
ボックス

端子ボックス/
防水コネクタ/
ケーブル
グラブド

アルミ
フレーム/
ヒートシンク
ケース

アルミサッシ
ケース

メタル
ケース

フリーサイズ
ケース/
フリーサイズ
パネル

ラックケース/
サブラック

機板/
ラックパネル

電池ホルダー/
電池ボックス

アクセサリ
/ 機構部品

カスタム製品

技術資料/
各種ご案内



フリーサイズケース



型番目次/
Photo
INDEX

プラスチック
ケース

キャリング
ケース

防水・防塵
樹脂ボックス

防水・防塵
アルミ/
ステンレス
ボックス

端子ボックス/
防水コネクタ/
ケーブル
グラウンド

アルミ
フレーム/
ヒートシンク
ケース

アルミサッシ
ケース

メタル
ケース

- カスタム製品 (穴加工・シルク印刷・塗装) についてはP14-1~51をご覧ください。
- CADデータ (DXF/DWG) でご依頼いただくと**5%割引**、リピート注文品は更に**5%割引**致します。

テクニカルデータ

保護等級：IP67
使用温度範囲：-40℃~+105℃
締め付けトルク：1.0N・m (10kgf・cm)

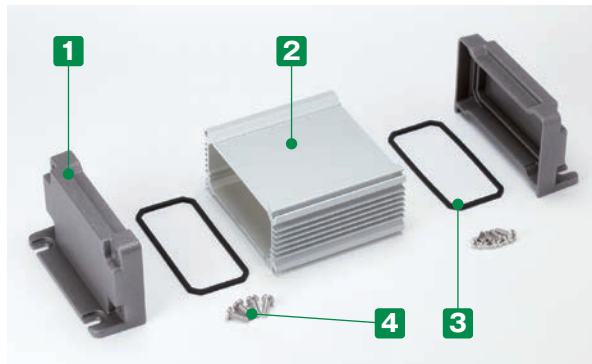

- IP67の防水性と放熱効果を兼ね備えたアルミケースです。ノーマル型とシールド型が選択可能です。
- WH寸法8タイプ、奥行き (D) 50~700mmまで1mm単位で指定できるフリーサイズケースです。
- ボディーフレーム内部には差込溝が付いており、基板やシャーシをスライドさせ入れる事が出来ます。
- 壁付用フランジ足付で、屋外用LED電源装置、プラント用コントロールボックスなどに適しています。

構成内容

No.	名称	個数	材質	色 / 表面処理
1	フランジ付側板	2	アルミダイキャスト ADC12	Nタイプ：メタリックグレー・ブラック / 粉体塗装 Eタイプ：シルバー・ブラック / 塗装 (内面未処理)
2	ボディーフレーム	1	アルミ押出材 A6063S-T5	シルバーアルマイト・ブラックアルマイト
3	Nタイプ：ガスケット Eタイプ：シールドガスケット	2	シリコンゴム 導電性シリコンゴム	ブラック
4	取付ビス	8	ステンレス	無処理

■ ボディーフレーム寸法図はP9-37~38をご参照下さい。

型番記入方法

ご注文の際は □ 内に 1~3 の選択項目に合った寸法や記号を記入して下さい。

ケース型番 AWS - -

W H D ノーマル or シールド 色記号 ビス仕様

例：W156.3-H87-D456、シールドタイプ、フランジ付側板がブラック、ボディーフレームがブラック、取付ビスが六角の場合

AWS 156 - 87 - 456 E BB H

お引き合いは P9-111~112のフォーマットをご利用下さい。

カスタム製品

技術資料/
各種ご案内

1 サイズ選定

下記をご参照の上、W(幅)×H(高さ)×D(奥行き)寸法を指定して下さい。

55-39 (WH型番)	66-71 (WH型番)	81-51 (WH型番)	86-92 (WH型番)	106-62 (WH型番)
120-77 (WH型番)	156-87 (WH型番)	206-87 (WH型番)		

D寸法

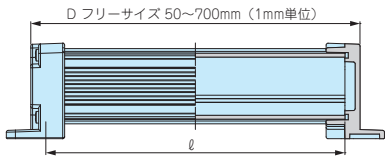

- D寸法の指定は0.1mm単位でも承ります。(切断寸法公差は±0.3mmです。)
- ※ 側板のネジ締付けの強弱によりガスケットが伸縮する為、D寸法全長は多少変化します。
- Ø寸法はP9-38をご参照下さい。

2 タイプ・カラー選定

ノーマル型 - Nタイプ

メタリックグレー/シルバー [N][G][S]	ブラック/シルバー [N][B][S]	ブラック/ブラック [N][B][B]

シールド型 - Eタイプ

シルバー/シルバー [E][S][S]	ブラック/ブラック [E][B][B]

3 取付ビス選択

プラスビスと、スプリングワッシャー付六角穴付きボルトの2タイプから選択可能です。



シールド型は側板内部が未処理で導電性ガスケットを付属しています。

納期

実働2日目発送 受注日および土・日・祭日は実働日に含まれません。納期は基準納期です。数量、追加加工内容によっては変わることがございます。(追加加工での納期はP9-114をご覧ください。)

標準価格表

1台～3台までは同単価です。4台からは別途見積り致します。見積りはお引合い確認後、早急にご回答致します。お引き合いについてはP9-111～112の引き合いフォーマットをご利用下さい。

WH型番	D寸法範囲	D寸法範囲								
		50~99	100~149	150~199	200~249	250~299	300~399	400~499	500~599	600~700
55-39		2,930	3,100	3,280	3,470	3,650	4,280	4,640	5,300	5,650
66-71		3,760	4,060	4,350	4,650	4,960	5,830	6,420	7,300	7,910
81-51		3,610	3,870	4,130	4,400	4,650	5,480	5,990	6,800	7,330
86-92		4,730	5,190	5,660	6,120	6,580	7,810	8,740	9,950	10,880
106-62		4,570	4,970	5,370	5,760	6,160	7,220	8,010	9,090	9,890
120-77		4,740	5,270	5,820	6,350	6,880	8,240	9,310	10,660	11,740
156-87		6,080	6,740	7,380	8,010	8,650	10,230	11,510	13,090	14,370
206-87		7,160	7,850	8,530	9,220	9,900	11,560	12,930	14,580	15,970

※表示の価格は改定後の価格です。



シールド
対策製品

フリーサイズケース



型番目次/
Photo
INDEX

プラスチック
ケース

キャリング
ケース

防水・防塵
樹脂ボックス

防水・防塵
アルミ/
ステンレス
ボックス

端子ボックス/
防水コネクタ/
ケーブル
グラウンド

アルミ
フレーム/
ヒートシンク
ケース

アルミサッシ
ケース

メタル
ケース

フリーサイズ
ケース/
フリーサイズ
パネル

ラックケース/
サブラック

棚板/
ラックパネル

電池ホルダー/
電池ボックス

アクセサリ
/機構部品

カスタム製品

技術資料/
各種ご案内

- カスタム製品 (穴加工・インクジェット印刷・シルク印刷・塗装) についてはP14-1~51をご覧ください。
- CADデータ (DXF/DWG) でご依頼いただくと5%割引、リピート注文品は更に5%割引致します。

テクニカルデータ

保護等級：IP67
使用温度範囲：-40℃~+105℃
締め付けトルク：1.0N・m (10kgf・cm)

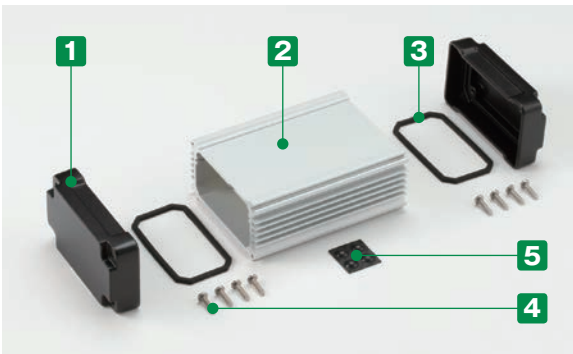

- IP67の防水性と放熱効果を兼ね備えたアルミケースです。ノーマル型とシールド型が選択可能です。
- WH寸法8タイプ、奥行き (D) 50~700mmまで1mm単位で指定できるフリーサイズケースです。
- ボディーフレーム内部には差込溝が付いており、基板やシャーシをスライドさせ入れる事が出来ます。
- 測定器、電源装置、コントロールボックス、産業用カメラなどに適しています。

構成内容

No.	名称	個数	材質	色 / 表面処理
1	パネル	2	アルミダイキャスト ADC12	Nタイプ：メタリックグレー・ブラック / 粉体塗装 Eタイプ：シルバー・ブラック / 塗装 (内面未処理)
2	ボディーフレーム	1	アルミ押出材 A6063S-T5	シルバーアルマイト・ブラックアルマイト
3	Nタイプ：ガスケット Eタイプ：シールドガスケット	2	シリコンゴム 導電性シリコンゴム	ブラック
4	取付ビス	8	ステンレス	無処理
5	ゴム足	4	ポリウレタン	ブラック

■ ボディーフレーム寸法図はP9-37~38をご参照下さい。

型番記入方法

ご注文の際は □ 内に 1~3 の選択項目に合った寸法や記号を記入して下さい。

ケース型番 AWNS - -

W H D ノーマル or シールド 色記号 ビス仕様

例：W106.3 - H56.3 - D123、シールドタイプ、パネルがシルバー、ボディーフレームがシルバー、取付ビスが六角の場合

AWNS 106 - 56 - 123 E SS H

お引き合いはP9-111~112のフォーマットをご利用下さい。

1 サイズ選定

下記をご参照の上、W(幅)×H(高さ)×D(奥行き)寸法を指定して下さい。

55-35 (WH型番) 	66-66 (WH型番) 	81-46 (WH型番) 	86-86 (WH型番) 	106-56 (WH型番)
120-71 (WH型番) 	156-81 (WH型番) 	206-81 (WH型番) 		

D寸法

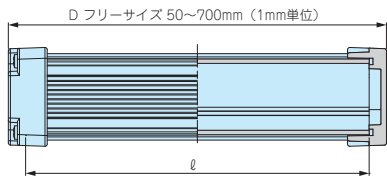

- D寸法の指定は0.1mm単位でも承ります。(切断寸法公差は±0.3mmです。)
- ※ パネルのネジ締付けの強弱によりガスケットが伸縮する為、D寸法全長は多少変化します。
- Ø寸法はP9-38をご参照下さい。

2 タイプ・カラー選定

ノーマル型 - Nタイプ

メタリックグレー/シルバー [N]G[S] 	ブラック/シルバー [N]B[S] 	ブラック/ブラック [N]B[B]
-------------------------------------	---------------------------------	---------------------------------

シールド型 - Eタイプ

シルバー/シルバー [E]S[S] 	ブラック/ブラック [E]B[B]
---------------------------------	---------------------------------

3 取付ビス選択

プラスビスと、スプリングワッシャー付六角穴付きボルトの2タイプから選択可能です。



シールド型はパネル内部が未処理で導電性ガスケットを付属しています。

納期

実働2日目発送 受注日および土・日・祭日は実働日に含まれません。納期は基準納期です。数量、追加加工内容によっては変わることがございます。(追加加工での納期はP9-114をご覧ください。)

標準価格表

1台～3台までは同単価です。4台からは別途お見積り致します。見積りはお引合い確認後、早急にご回答致します。お引き合いについてはP9-111～112の引き合いフォーマットをご利用下さい。

WH型番	D寸法範囲	50~99	100~149	150~199	200~249	250~299	300~399	400~499	500~599	600~700
55-35		2,880	3,070	3,250	3,420	3,600	4,240	4,610	5,250	5,610
66-66		3,540	3,840	4,130	4,430	4,730	5,610	6,200	7,080	7,670
81-46		3,390	3,650	3,910	4,180	4,430	5,250	5,770	6,570	7,100
86-86		4,520	4,990	5,450	5,910	6,400	7,600	8,530	9,740	10,690
106-56		4,350	4,740	5,140	5,550	5,940	7,000	7,790	8,870	9,660
120-71		4,740	5,270	5,820	6,350	6,880	8,240	9,310	10,660	11,740
156-81		5,820	6,450	7,100	7,740	8,390	9,960	11,250	12,810	14,110
206-81		7,160	7,850	8,530	9,220	9,900	11,560	12,930	14,580	15,970

※表示の価格は改定後の価格です。



フリーサイズケース

型番目次/
Photo
INDEX

プラスチック
ケース

キャリング
ケース

防水・防塵
樹脂ボックス

防水・防塵
アルミ/
ステンレス
ボックス

端子ボックス/
防水コネクタ/
ケーブル
グラウンド

アルミ
フレーム/
ヒートシンク
ケース

アルミサッシ
ケース

メタル
ケース

フリーサイズ
ケース/
フリーサイズ
パネル

ラックケース/
サブラック

棚板/
ラックパネル

電池ホルダー/
電池ボックス

アクセサリ
/機構部品

カスタム製品

技術資料/
各種ご案内

- カスタム製品 (穴加工・シルク印刷・塗装) についてはP14-1~51をご覧ください。
- CADデータ (DXF/DWG) でご依頼いただくと**5%割引**、リピート注文品は更に**5%割引**致します。

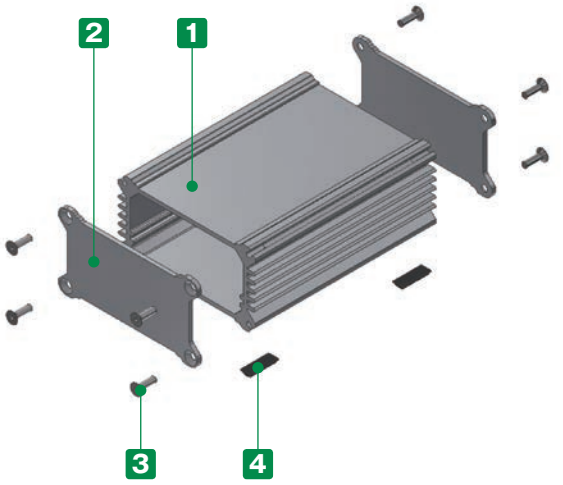

- ボディフレーム内部・パネル裏面が導通しており、シールド効果のあるケースです。
- WH寸法8タイプ、奥行き (D) 50~700mmまで1mm単位で指定できるフリーサイズケースです。
- ボディフレーム内部には差込溝が付いており、基板やシャーシをスライドさせて入れる事が出来ます。
- 産業用ファンレスコンピューター、測定器、デジタルオーディオアンプ等のご利用に最適です。

付属ビス
 AWAS 52-32-□、61-61-□、76-41-□：六角穴付皿M3×10×8本
 AWAS 82-82-□、102-52-□、116-67-□：六角穴付皿M4×10×8本
 AWAS202-77-□：六角穴付皿M5×10×8本
 六角レンチ

構成内容

No.	名称	個数	材質	色 / 表面処理
1	ボディフレーム	1	アルミ押出材 A6063S-T5	シルバーアルマイト
2	パネル	2	アルミ板 A1050P	表面シルバーアルマイト、裏面未処理
4	取付ビス (六角穴付皿)	8	ステンレス	無処理
5	ゴム足	4	ポリウレタン	ブラック

■ ボディフレーム寸法図はP9-37~38をご参照下さい。

型番記入方法

ご注文の際は □ 内に 1 の寸法を記入して下さい。

ケース型番 AWAS - - SS
 W H D 色記号

例：W102 - H52 - D321 の場合

AWAS 102 - 52 - 321 SS

お引き合いは P9-111~112のフォーマットをご利用下さい。

1 サイズ選定

下記をご参照の上、W(幅)×H(高さ)×D(奥行き)寸法を指定して下さい。

52-32 (WH型番) 	61-61 (WH型番) 	76-41 (WH型番) 	82-82 (WH型番) 	102-52 (WH型番)
116-67 (WH型番) 	152-77 (WH型番) 	202-77 (WH型番) 		

D寸法

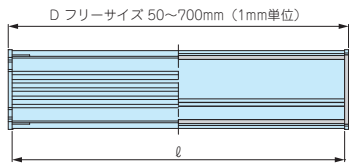

- D寸法の指定は0.1mm単位でも承ります。(切断寸法公差は±0.3mmです。)
- φ寸法はP9-38をご参照下さい。

色仕様はSSタイプ (シルバー/シルバー) のみです。

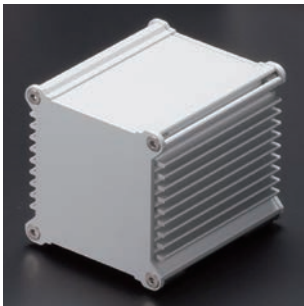

オプション部品 (別売)

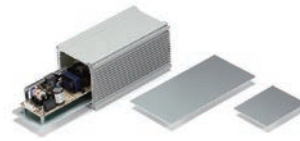

取付ベース
AWSCシリーズ
P9-39

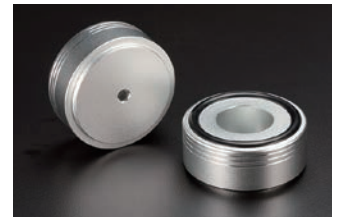

アルミインシュレーターフット
AFS・AFMシリーズ
P13-11~12

納期

実働2日目発送 受注日および土・日・祭日は実働日に含まれません。
納期は基準納期です。数量、追加加工内容によっては変わることがございます。
(追加工付での納期はP9-114をご覧ください。)

標準価格表

1台~3台までは同単価です。
4台からは別途お見積り致します。見積りはお引合い確認後、早急にご回答致します。
お引き合いについてはP9-111~112の引き合いフォーマットをご利用下さい。

WH型番	D寸法範囲									
	50~99	100~149	150~199	200~249	250~299	300~399	400~499	500~599	600~700	
52-32	2,460	2,630	2,810	2,980	3,160	3,780	4,150	4,780	5,130	
61-61	3,270	3,550	3,830	4,090	4,370	5,190	5,740	6,570	7,120	
76-41	3,140	3,380	3,620	3,860	4,110	4,870	5,350	6,110	6,610	
82-82	4,210	4,630	5,070	5,500	5,920	7,060	7,910	9,050	9,910	
102-52	4,040	4,400	4,770	5,130	5,500	6,480	7,220	8,220	8,960	
116-67	3,890	4,420	4,940	5,460	6,000	7,320	8,380	9,710	10,780	
152-77	5,190	5,700	6,220	6,730	7,240	8,540	9,570	10,860	11,900	
202-77	5,210	5,880	6,540	7,220	7,890	9,510	10,860	12,480	13,850	

AWS・AWNS・AWAS ボディーフレーム寸法図

フリーサイズケース

- AWS55-39-□
- AWNS55-35-□
- AWAS52-32-□

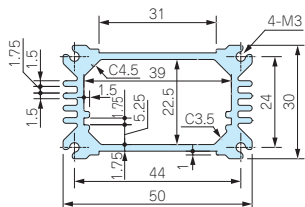

- AWS66-71-□
- AWNS66-66-□
- AWAS61-61-□

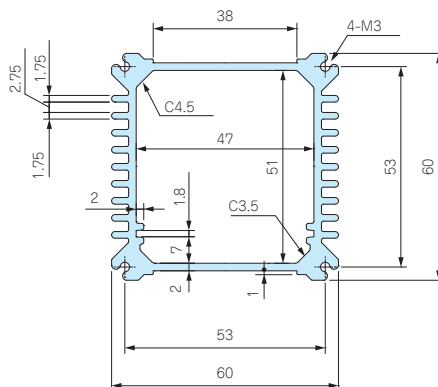

型番目次/
Photo
INDEX

- AWS81-51-□
- AWNS81-46-□
- AWAS76-41-□

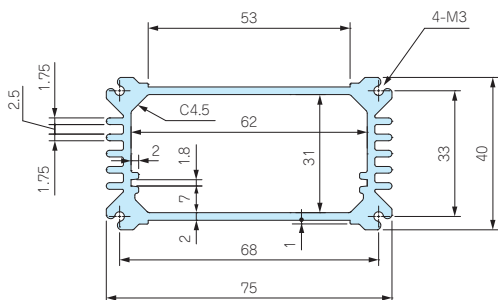

プラスチック
ケース

- AWS86-92-□
- AWNS86-86-□
- AWAS82-82-□

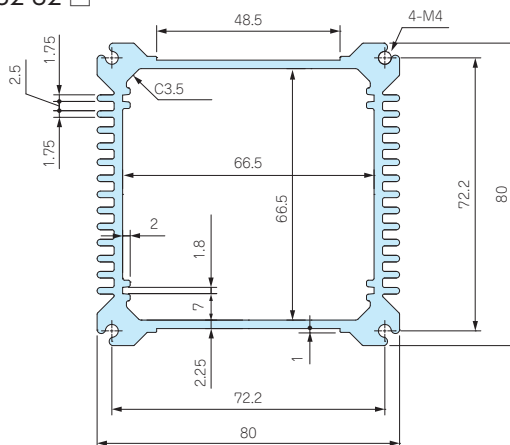

キャリング
ケース

防水・防塵
樹脂ボックス

防水・防塵
アルミ/
ステンレス
ボックス

端子ボックス/
防水コネクタ/
ケーブル
グランド

アルミ
フレーム/
ヒートシンク
ケース

アルミサッシ
ケース

- AWS106-62-□
- AWNS106-56-□
- AWAS102-52-□

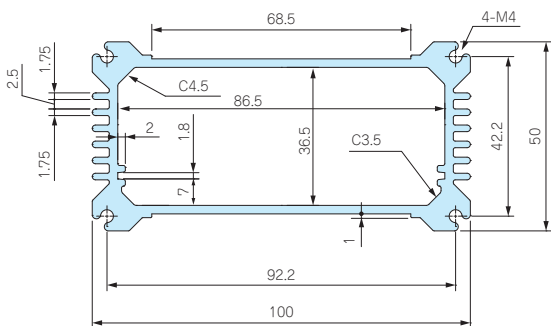

- AWS120-77-□
- AWNS120-71-□
- AWAS116-67-□

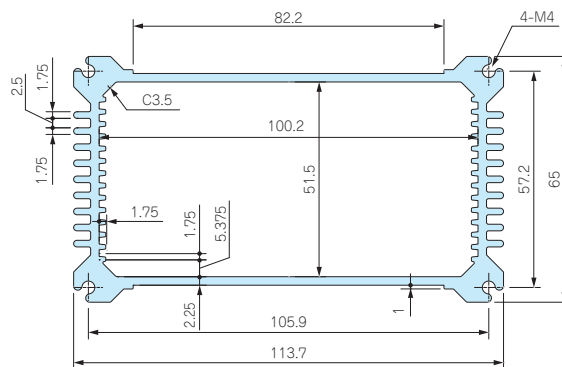

フリーサイズ
ケース/
フリーサイズ
パネル

ラックケース/
サブラック

棚板/
ラックパネル

電池ホルダー/
電池ボックス

アクセサリ
/機構部品

カスタム製品

技術資料/
各種ご案内

AWS156-87-□
 AWNS156-81-□
 AWAS152-77-□

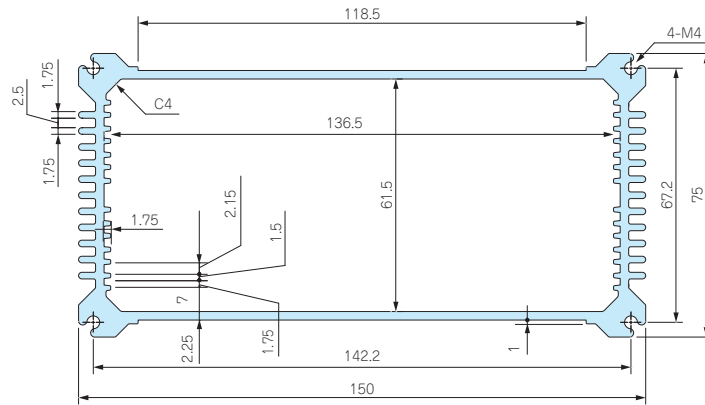

AWS206-87-□
 AWNS206-81-□
 AWAS202-77-□

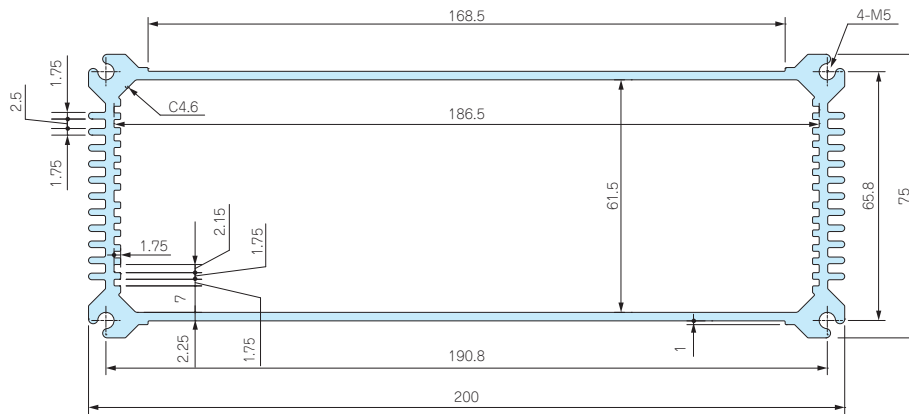

型番目次/
Photo
INDEX

プラスチック
ケース

キャリング
ケース

防水・防塵
樹脂ボックス

防水・防塵
アルミ/
ステンレス
ボックス

端子ボックス/
防水コネクタ/
ケーブル
グランド

アルミ
フレーム/
ヒートシンク
ケース

アルミサッシ
ケース

メタル
ケース

フリーサイズ
ケース/
フリーサイズ
パネル

ラックケース/
サブラック

機板/
ラックパネル

電池ホルダー/
電池ボックス

アクセサリ
/機構部品

カスタム製品

技術資料/
各種ご案内

製品型番	フレーム長 (φ)
AWS55-39-□ AWNS55-35-□	D-15.8
AWS66-71-□ AWNS66-66-□	D-16
AWS81-51-□ AWNS81-46-□	D-16
AWS86-92-□ AWNS86-86-□	D-19
AWS106-62-□ AWNS106-56-□	D-19.4
AWS120-77-□ AWNS120-71-□	D-19.4
AWS156-87-□ AWNS156-81-□	D-19.4
AWS206-87-□ AWNS206-81-□	D-22.2

製品型番	フレーム長 (φ)
AWAS52-32-□	D-4
AWAS61-61-□	D-4
AWAS76-41-□	D-4
AWAS82-82-□	D-5
AWAS102-52-□	D-5
AWAS116-67-□	D-5
AWAS152-77-□	D-5
AWAS202-77-□	D-6



■ 材質 / 表面処理 : A1050P / シルバーアルマイト

- AWS・AWNS・AWASシリーズの寸法に合わせ自由なサイズのシャーシが1枚から製作できます。
- ケースのボディーフレームにスライドさせ組み込むことができます。
- 平板構造ですので追加加工が容易にできます。

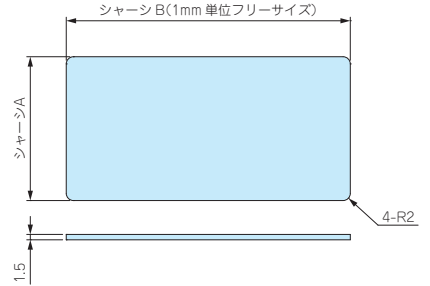

シャーシ寸法

ケースWH型番	シャーシA	シャーシB	ケースW型番
AWS55-39/AWNS55-35	38.9	ケースD寸法-15.8	55
AWAS52-32	38.9	ケースD寸法-4	52
AWS66-71/AWNS66-66	47	ケースD寸法-16	66
AWAS61-61	47	ケースD寸法-4	61
AWS81-51/AWNS81-46	61.8	ケースD寸法-16	81
AWAS76-41	61.8	ケースD寸法-4	76
AWS86-92/AWNS86-86	66.5	ケースD寸法-19	86
AWAS82-82	66.5	ケースD寸法-5	82
AWS106-62/AWNS106-56	86.5	ケースD寸法-19.4	106
AWAS102-52	86.5	ケースD寸法-5	102
AWS120-77/AWNS120-71	100.2	ケースD寸法-19.4	120
AWAS116-67	100.2	ケースD寸法-5	116
AWS156-87/AWNS156-81	136.3	ケースD寸法-19.4	156
AWAS152-77	136.3	ケースD寸法-5	152
AWS206-87/AWNS206-81	186.1	ケースD寸法-22.2	206
AWAS202-77	186.1	ケースD寸法-6	202

AWS/AWNS

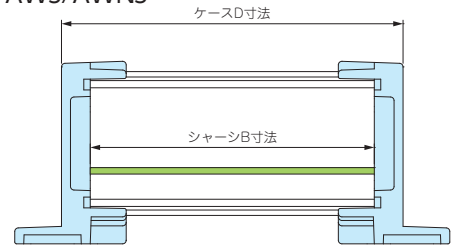

AWAS

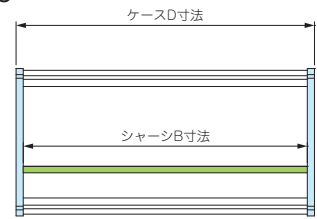

型番記入方法

ご注文の際は □ 内へケースW型番とケースD寸法を記入して下さい。

シャーシ型番 AWSC -
 ケースW型番 ケースD寸法

例：ケース WH型番81-51、D寸法234mmの場合

AWSC -

お引き合いはP9-111~112のフォーマットをご利用下さい。

納期

実働2日目発送 受注日および土・日・祭日は実働日に含まれません。納期は基準納期です。数量、追加加工内容によっては変わることがございます。

標準価格表

1枚~3枚までは同単価です。
 4枚以上についてはお引合い確認後、早急にご回答致します。

ケースW型番	D寸法範囲									
	50~99	100~149	150~199	200~249	250~299	300~399	400~499	500~599	600~700	
アクセサリ/機構部品	55 / 52	910	960	990	1,040	1,090	1,180	1,260	1,420	1,600
	66 / 61	910	960	1,010	1,050	1,120	1,200	1,310	1,450	1,660
	81 / 76	930	990	1,050	1,120	1,180	1,300	1,420	1,590	1,820
カスタム製品	86 / 82	930	990	1,070	1,130	1,190	1,320	1,440	1,640	1,860
	106 / 102	970	1,040	1,120	1,200	1,270	1,430	1,590	1,790	2,050
	120 / 116	990	1,090	1,180	1,260	1,370	1,550	1,720	1,980	2,270
技術資料/各種ご案内	156 / 152	1,040	1,140	1,260	1,380	1,490	1,720	1,950	2,230	2,560
	206 / 202	1,130	1,270	1,440	1,590	1,760	2,070	2,380	2,750	3,160

AWSP SERIES

シリコンプロテクター

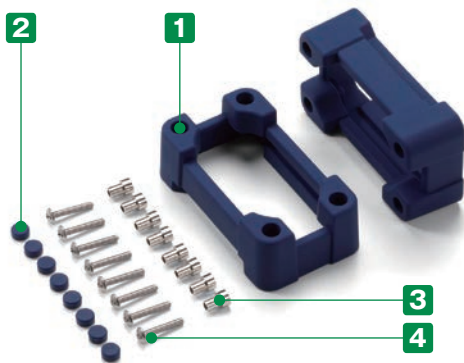

記号	ブラック [B]	グレー [G]	ネイビーブルー [N]	イエロー [Y]
色				

- AWNSシリーズ用のシリコンプロテクターです。
- 落下などの衝撃や、パネル面のスイッチやコネクタを保護する事が出来ます。

外觀寸法図

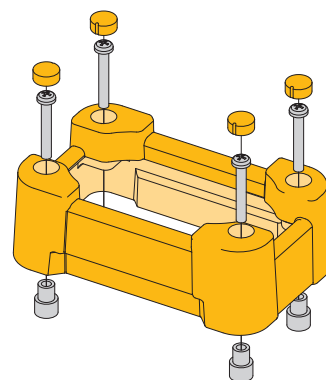
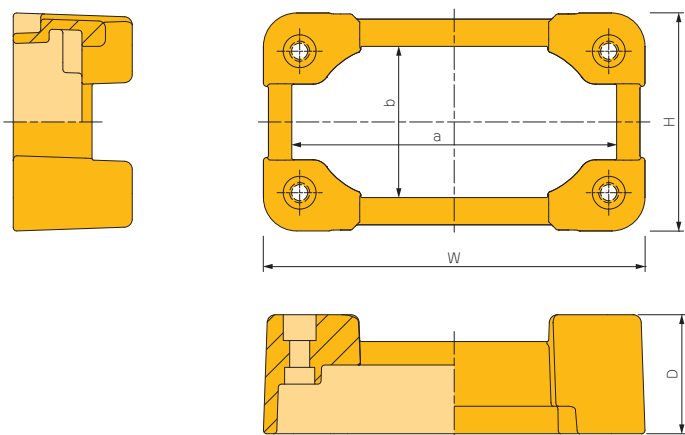

構成内容

No.	名称	個数	材質	色 / 表面処理
1	プロテクター	2	シリコン	ブラック・グレー・ネイビーブルー・イエロー
2	ブラインドキャップ	8	シリコン	ブラック・グレー・ネイビーブルー・イエロー
3	スペーサー	8	真ちゅう	ニッケルメッキ
4	取付ビス	8	ステンレス	無処理

型番・寸法・標準価格

型番				寸法					取付 ビス	対応機種	標準価格
●ブラック	●グレー	●ネイビーブルー	●イエロー	W	H	D	a	b			
AWSP 7-7B	AWSP 7-7G	AWSP 7-7N	AWSP 7-7Y	72.4	73.6	31	58.4	56.6	M3	AWNS 66-66-□	1,240
AWSP 8-5B	AWSP 8-5G	AWSP 8-5N	AWSP 8-5Y	87.4	53.6	31	73.4	36.6	M3	AWNS 81-46-□	1,260
AWSP 9-9B	AWSP 9-9G	AWSP 9-9N	AWSP 9-9Y	93.9	95.1	35.5	76.9	75.1	M4	AWNS 86-86-□	1,680
AWSP11-6B	AWSP11-6G	AWSP11-6N	AWSP11-6Y	113.9	65.1	35.5	96.9	45.1	M4	AWNS106-56-□	1,760
AWSP12-8B	AWSP12-8G	AWSP12-8N	AWSP12-8Y	127.6	80.1	35.5	110.6	60.1	M4	AWNS120-71-□	1,770
AWSP16-9B	AWSP16-9G	AWSP16-9N	AWSP16-9Y	163.9	90.1	35.5	145.9	69.1	M4	AWNS156-81-□	2,110
AWSP21-9B	AWSP21-9G	AWSP21-9N	AWSP21-9Y	213.9	90.1	39.5	192.9	66.1	M5	AWNS206-81-□	2,450

型番目次/
Photo
INDEX

プラスチック
ケース

キャリング
ケース

防水・防塵
樹脂ボックス

防水・防塵
アルミ/
ステンレス
ボックス

端子ボックス/
防水コネクタ/
ケーブル
グラブド

アルミ
フレーム/
ヒートシンク
ケース

アルミサッシ
ケース

メタル
ケース

フリーサイズ
ケース/
フリーサイズ
パネル

ラックケース/
サブラック

機板/
ラックパネル

電池ホルダー/
電池ボックス

アクセサリ
/機構部品

カスタム製品

技術資料/
各種ご案内